

INHALT







■ Systemübersicht	2	■ Bedienabläufe	32
Funktionsumfang	2	Anleitung	32
Anwendung	3	Grundanzeige	33
■ Inbetriebnahme	4	Soforteingriff	33
Voraussetzungen	4	Fühler	34
Ausführung	4	Quarzuhr einstellen	34
■ Gerätebeschreibung	8	Anlage	35
Bedienelemente	8	Kommunikation	36
Batterie	9	Zugangsberechtigung	37
Bediengerät	10	Codetabellen	37
Tastatur	11	Meldungen	38
■ Arbeitsweise der Regeleinrichtung	15	Zeitprogramm	38
Wärmeabnehmer	15	Reglertyp	41
Wärmeerzeuger	15	Abkürzungen	42
Einstellungen	15	■ Codetabellen	43
Witterungsgeführte Vorlauftemperaturregelung	15	Aufbau	43
Adaption der Heizkennlinie	16	1xx: Heizkreis 1	44
Energieoptimierter Heizbetrieb (EOH)	17	2xx: Heizkreis 2	46
Absenkontimierung und Auskühlschutz	18	5xx: Warmwasserspeicher	47
Begrenzung der Heizungsvorlauftemperatur	18	7xx: Wärmeerzeuger 1	48
Maximalbegrenzung der Raumtemperatur	19	9xx: Strategie	48
Sonnenaufschaltung	19	13xx: Differenztemperaturregelung	49
Windaufschaltung	20	16xx: Anzeigeparameter	50
Dynamische Außentemperaturanpassung	20	■ Protokolle	51
Hausmeisterfunktion, Heizgrenzen	21	Wochenschaltprogramm	51
Raumtemperaturregelung	22	Jahresschaltprogramm (Termine)	52
Wärmebedarfsgeführte Pumpenschaltung	23	■ Einbaurichtlinien	53
Sparfunktion mit Pumpenabschaltung	23	Montageort	53
Pumpenzwangslauf	23	Montagearten	53
Frostschutzfunktion	23	■ Montage des Regelgerätes	54
Warmwassertemperaturregelung	24	Voraussetzungen	54
Statistik	25	Mehrere Regelgeräte	55
Externe Temperaturanforderung	25	Schaltpläne	55
Kesselregelung	26	Kommunikation 2, 3 oder 4 Regler MCR 200	57
Störmeldungen	26	Kombinationsmöglichkeiten	58
Überhitzungsschutz	26	Weitere Anschlüsse	59
Feststoffkessel	27	Vorbereitung: Auspacken und Demontage	60
Solarkollektoren	27	Wandmontage	61
Frostschutz	28	Schaltschrankmontage	62
■ Schaltprogramm	29	Montage Bediengerät auf dem Reglergehäuse	63
Eingabe	29	Einbau MCR 200-GV1 in das Computermodul	64
Werkseitige Grundprogramme	30	Bediengerät auf separatem Wandsockel	
Legionellenaufheizung	30	MCR 200-WK1	65
■ Bedienebenen	31	Demontage des Bediengerätes vom Regler	65
Funktion	31	Abmessungen	66
		Notizen	67

Systemübersicht

Funktionsumfang

Diese Bedienungs- und Montageanleitung gilt für den Regler MCR 200-82. Dieser Reglertyp ist für die witterungsgeführte Vorlauftemperaturregelung, wahlweise Raumtemperaturregelung, zweier Mischkreise, einer Warmwasserbereitung mit Ladepumpe, gleitender Kesselregelung und einer Temperaturdifferenzregelung für Sonnenkollektoren und Pufferspeicher und Einbeziehung eines Feststoffkessels konzipiert.

Anlagenteile

	Wärme- erzeuger		Heizung		Warmwasser		Differenz- regelung	
	Brenner	Feststoff- kessel m. Rücklauf- regelung	Umwälz- pumpe	Mischer / Ventile	Lade- pumpe	Zirkula- tions- pumpe	Solar- pumpe	Umschalt- ventil WW – Puffersp.
Symbole am Regler								
Variante 1	●	–	●●	●●	●	○	●	●
Variante 2	●	●	●	●	●	○	●	●
	● Anzahl Geräte			○ Optionen				

Regelsysteme

Der Regler MCR 200-82 kann mit allen Reglern der Familie MCR 200, z. B. Grund-, Ergänzungs-, Lüftungs- oder Fernwärmeregler kombiniert werden. Durch geeignete Kombinationen der Regler MCR 200 können unterschiedlichste Anlagen schnell und funktionssicher geplant und realisiert werden.

Kommunikation

Alle notwendigen Regelparameter, wie z.B. der Außentemperaturwert oder Sollwertanforderungen der nachgeschalteten Regler MCR 200, können über eine Buskommunikation zwischen den einzelnen Reglern weitergegeben werden.

Kombinationen

Der MCR 200-82 kann mit bis zu drei weiteren Reglern der Familie MCR 200 kombiniert werden.

Grundeinstellung

Alle Regler MCR 200 werden mit einem werkseitigen Grundprogramm und einer sinnvollen Parametrierung ausgeliefert. Dies ermöglicht eine einfache Inbetriebnahme des Regelgeräts. Die werkseitige Grundeinstellung des MCR 200-82 entspricht den Anlagenschemen auf der nachfolgenden Seite.

Sollten darüber hinaus weitere spezielle Anforderungen oder Anpassungen an die Regelaufgabe nötig sein, können diese über eine Vielzahl einstellbarer Parameter in der Codetabelle berücksichtigt werden.

Anwendung

Variante 1

besteht aus einer Solaranlage, zwei Mischkreisen, einer Warmwasserregelung und einem zweistufigen Kessel. Der Pufferspeicher ist zugleich hydraulische Weiche. Der Regler arbeitet als normaler Heizungsregler und verwendet die zusätzliche Differenztemperaturregelung für die Ansteuerung einer Solarkollektorpumpe. Die solare Energie wird zum Laden des Warmwasserspeichers und zum Beheizen des Pufferspeichers benutzt. Der Fühler VFLS arbeitet als gemeinsamer Vorlauffühler für Kessel und Pufferspeicher.

Variante 1: Solaranlage, 2 Heizkreise, WW-Regelung, ein zweistufiger Kessel (wahlweise 2. Brennerstufe oder WW-Zirkulationspumpe mit Zeitprogramm)

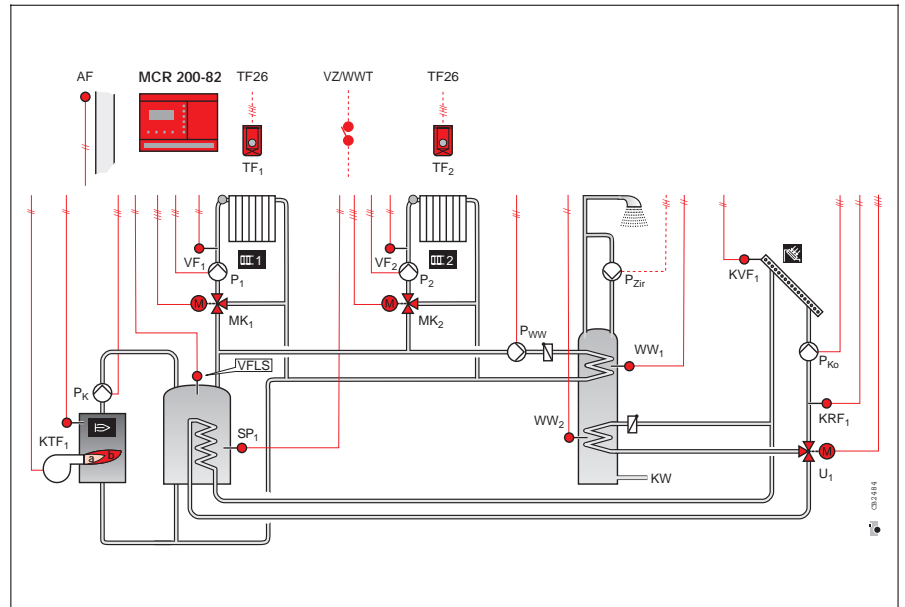

Variante 2

besteht aus einer Solaranlage, einem Mischkreis, einer Warmwasserregelung und einem zweistufigen Kessel. Der Pufferspeicher ist zugleich hydraulische Weiche. Der Regler arbeitet als normaler Heizungsregler und verwendet die zusätzliche Differenztemperaturregelung für die Ansteuerung einer Solarkollektorpumpe. Die solare Energie wird zum Laden des Warmwasserspeichers und zum Beheizen des Pufferspeichers benutzt. Ein Feststoffkessel wird, abhängig von seiner Kesseltemperatur mit einer Rücklauftemperaturregelung geschützt. Der Fühler VFLS arbeitet als gemeinsamer Vorlauffühler für Kessel, Pufferspeicher und Feststoffkessel.

Variante 2: Solaranlage, ein Heizkreis, WW-Regelung, ein zweistufiger Kessel ein Feststoffkessel mit stetiger Rücklauftemperaturregelung

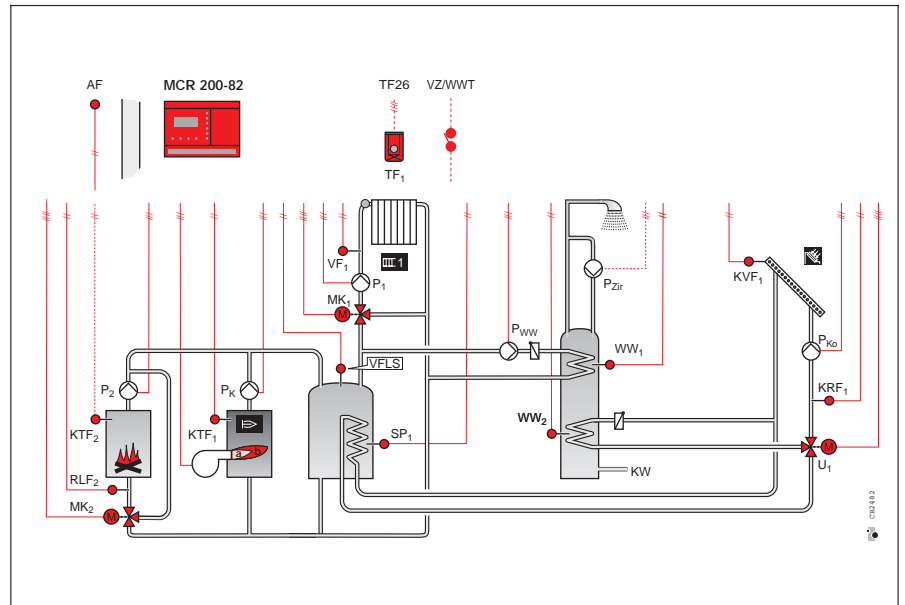

Inbetriebnahme

Voraussetzungen

Die Regeleinrichtung muß nach dieser Montageanleitung installiert sein.

Alle elektrischen Anschlüsse müssen vom Fachmann nach den gültigen VDE-Vorschriften ausgeführt sein und den elektrischen Schaltbildern entsprechen.

Dazu gehören:

- Spannungsversorgung
- Verdrahtung von Fühlern und Wählern
- Anschluß des Brenners
- Anschluß der Stellorgane wie z.B. Mischer- / Drosselklappen-Stellmotoren Pumpen usw.
- Einbau der Submodule für die Kommunikation (soweit erforderlich, z. B. MCR 200-GV1)



Die Vorschriften VDE 0800, VDE 0100 oder an deren Stelle tretende sind unbedingt zu beachten.

- **Die Heizungsanlage muß fertiggestellt und mit Wasser gefüllt sein, damit die Pumpen nicht trockenlaufen und die Kesselanlage keinen Schaden nimmt.**

Sind alle diese Voraussetzungen erfüllt (vom Fachmann prüfen lassen), kann die Regeleinrichtung in Betrieb genommen werden.

Die nächsten Seiten zeigen alle notwendigen Arbeitsschritte zur Inbetriebnahme.

Wenn's nicht klappt...

Diese Anleitung ist so angelegt, daß Sie für den Normalfall alle für die Installation erforderlichen Informationen enthält. Sollten Sie dennoch bei der Montage oder bei der Inbetriebnahme ein unlösbares Problem bekommen, setzen Sie sich bitte mit Ihrer zuständigen Verkaufsniederlassung in Verbindung. Sollte dort im Moment kein Ansprechpartner frei sein, nehmen Sie bitte mit der technischen Verkaufsunterstützung im Werk Kontakt auf.

Ausführung

Vorgehensweise

Die nachfolgende kurze Einweisung gibt Ihnen eine Anleitung, wie Sie systematisch und sehr schnell eine erfolgreiche Inbetriebnahme durchführen können. Eine systematische Vorgehensweise bei der Inbetriebnahme gewinnt immer dann an Bedeutung, je komplexer die Anlage ist, so z.B. wenn ein Regelsystem aus mehreren Reglern besteht.

Die Inbetriebnahme der Regeleinrichtung erfolgt in 3 Schritten:

- 1. Überprüfung der korrekten Verdrahtung des Reglers
- 2. Manuelle Funktionsüberprüfung der angesteuerten Stellmotoren, Pumpen und Brenner mit Hilfe der Handschalter am Ausgangsmodul MA1
- 3. Einstellungen am Bediengerät

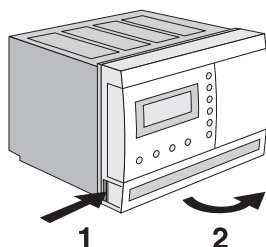
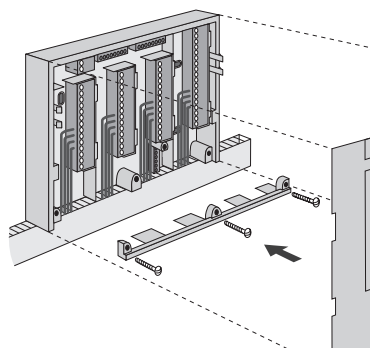

Verdrahtung überprüfen

- Überprüfen Sie die korrekte Verdrahtung des Reglers, der angeschlossenen Fühler und Wähler, der Spannungsversorgung anhand der beigelegten elektrischen Anschlußpläne bzw. Widerstandstabellen der angeschlossenen Fühler (siehe hierzu „Schaltpläne“ bzw. „Prüfung Temperaturfühler“).
- Montieren Sie anschließend entsprechend der Montageanleitung, das Reglergehäuse, die Module (alle Handschalter in Stellung „0“), und das Bediengerät.

Manuelle Funktionsprüfung



Auch die Funktionsprüfung darf nur durch Fachpersonal erfolgen. Beachten Sie alle Sicherheitsvorschriften. Stromschlaggefahr 230 V!

- Reglertür leicht nach rechts drücken und nach vorn aufschwenken. Die Schalter der Einschub-Module werden zugänglich.
- Betriebsschalter am Versorgungs-Modul MN1 auf Stellung „1“

1. Funktionsprüfung der Brenneransteuerung

Grundvoraussetzung für diesen Überprüfungsschritt ist, daß sämtliche Sicherheitseinrichtungen des Kessels korrekt und funktionsfähig angeschlossen sind.

Für die Überprüfung der Brennerfunktion ist zu empfehlen, mindestens einen Heizkreis zuvor manuell einzuschalten (Handschalter Position „1“), um ein zu schnelles Aufheizen des Kessels für die Zeit des Funktionstestes zu vermeiden.

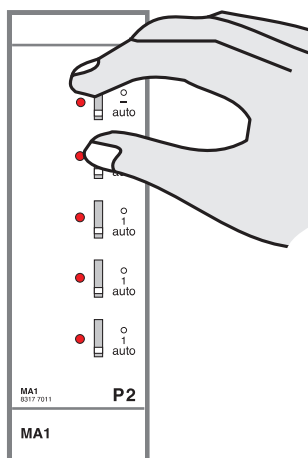

Grundstufe a testen (einstufig):



Handschalter a am Modul MA1 auf „1“ stellen
Brenner Kessel: startet Grundstufe?

Hochlaststufe b testen (einstufig):



Handschalter b am Modul MA1 auf „1“ stellen
Brenner Kessel: startet Hochlaststufe b?

2. Funktionsprüfung der Heizkreispumpen



Handschalter an Modul MA1 in Stellung „1“
Heizkreispumpe Mischkreis 1 läuft?
Anschließend Handschalter wieder in Stellung „0“



Handschalter an Modul MA1 in Stellung „1“
Heizkreispumpe Mischkreis 2 läuft?
Anschließend Handschalter wieder in Stellung „0“

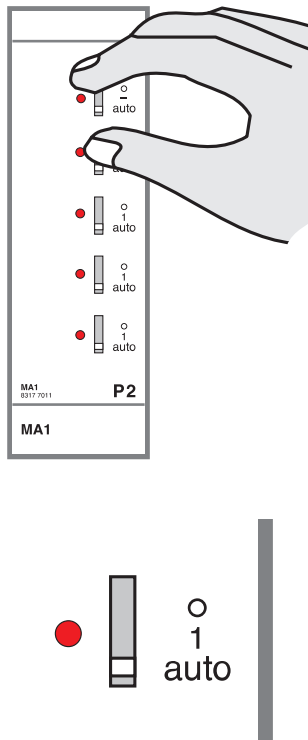

3. Funktionsprüfung der Stellantriebe

Mischer / Ventil Heizkreis 1:



Handschalter an Modul MA1

auf „+“ stellen

steigt Vorlauftemperatur?

öffnet Mischer / Ventil?

auf „-“ stellen

fällt Vorlauftemperatur?

schließt Mischer / Ventil?

auf „0“ stellen

*Stellorgan bleibt in aktueller Stellung
(neutral)*

Mischer / Ventil Heizkreis 2:



Handschalter an Modul MA1

auf „+“ stellen

steigt Vorlauftemperatur?

öffnet Mischer / Ventil?

auf „-“ stellen

fällt Vorlauftemperatur?

schließt Mischer / Ventil?

auf „0“ stellen

*Stellorgan bleibt in aktueller Stellung
(neutral)*



Vorsicht Unfallgefahr!

Vor dem Umbau der Stellorgane Handschalter am Regler in Stellung „0“ bringen sowie Netzspannungsversorgung unterbrechen.

4. Funktionsprüfung der Warmwasserbereitung

Warmwasserladepumpe:

Handschalter an Modul MA1 auf „1“ stellen.

Warmwasserladepumpe läuft?

Handschalter zurück auf „0“ stellen.

5. Funktionsprüfung von Kollektorpumpe



Handschalter an Modul MA1 auf „1“ stellen.

Kollektorpumpe läuft?

Handschalter zurück auf „0“ stellen.

6. Funktionsprüfung des Umschaltventils



Handschalter an Modul MA1 auf „1“ stellen.

Umschaltventil schaltet auf Ladung des Pufferspeichers?

Handschalter zurück auf „0“ stellen (Ladung des WW-Speichers).

Nach abgeschlossener Überprüfung aller angesteuerten Stellmotoren und Pumpen, **alle Handschalter** am Ausgangsmodul MA1 auf Stellung „auto“ stellen.

Ist für ein angeschlossenes Stellorgan eine andere Funktion gewünscht (z.B. Heizkreispumpe aus, weil der Heizkreis noch nicht mit Wasser gefüllt ist), dann ist die Schalterstellung „0“ zu wählen.

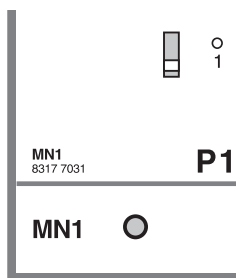

■ Einstellungen am Bediengerät

- 1 Handschalter am Versorgungsmodul MN1 auf „1“ stellen.
- 2 Reglertür schließen
Nachdem der Betriebsschalter am Versorgungsmodul MN1 auf „1“ gestellt wurde, startet das Regelprogramm.
Dieser Vorgang kann bis zu zehn Sekunden lang dauern.

Der Regler ist bereit, wenn folgende Anzeige im Display erscheint:

Mischkreis 1: Betriebsart
aktuelles Datum, aktuelle Uhrzeit
Raumtemperatursollwert MK1
Uhrzeit, bis zu der Sollw. gültig ist

```
MK1:      auto
SO 14.05. 13:56
Soll:     20.0 °C
bis:      22:00
```

Das aktuelle Datum und die Uhrzeit sind bereits werkseitig voreingestellt.

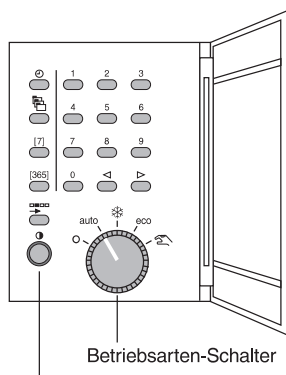

Kontrast-Stellknopf

Betriebsarten-Schalter

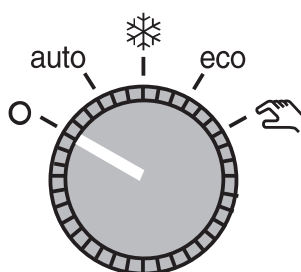

- 3 Abdecktür am Bediengerät MCR 200-MB1 öffnen.
Programmirtasten, Zehnertastatur und Betriebsartenschalter werden sichtbar.
- 4 Betriebsartenschalter auf „0“ stellen.
- 5 **Parameter einstellen**
Werkseitig ist der Regler MCR 200-82 mit sinnvollen Regelparametern voreingestellt. In den meisten Anwendungsfällen sind keine weiteren Einstellungen mehr notwendig.



Unbedingt beachten: Bestehen spezielle Vorschriften (z.B. bei Fußbodenheizung) für Minimal- oder Maximalbegrenzungen der Vorlauftemperaturen, so müssen diese zusätzlich eingestellt werden. Bestehen spezielle Vorschriften von Seiten der Kessel- / Brenner-Hersteller, wie z.B. Minimal- oder Maximalbegrenzungen der Kesseltemperaturen oder Mindestein- oder -ausschaltzeiten der Brenner, so müssen diese zusätzlich eingestellt werden.
Siehe hierzu die Beschreibung im Abschnitt „Codetabellen“

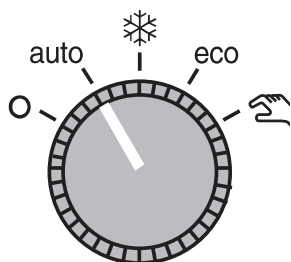

Sind keine weiteren Regelparametereinstellungen erforderlich, kann der Betriebsartenschalter am Bediengerät auf „auto“, bzw. auf die gewünschte Betriebsart gestellt werden. Der Regler nimmt daraufhin selbständig entsprechend den werkseitigen oder individuellen Einstellungen die Regelfunktion auf.

Diese kurzgefaßte Anweisung zur Inbetriebnahme zeigt natürlich noch nicht alle Einzelheiten und Hintergrundfunktionen zu diesem Regelsystem auf. Sie dient in erster Linie demjenigen, der die Bedienungsanleitung insgesamt schon einmal durchgearbeitet hat. Alle weiteren Einzelheiten über Eingaben und Funktionen und über die individuellen Unterschiede der einzelnen Anlagentypen lassen sich aus den weiteren Kapiteln, in denen wichtige Funktionselemente ausführlich dargestellt sind, entnehmen.

Bitte beachten Sie, daß der Regler MCR 200 auch ohne Bediengerät automatisch seine Regelfunktion aufnimmt. Dabei gilt die Betriebsart, die zuletzt am Bediengerät eingestellt wurde.

Gerätebeschreibung

Bedienelemente

Ausgangsmodule

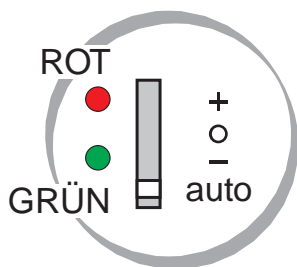
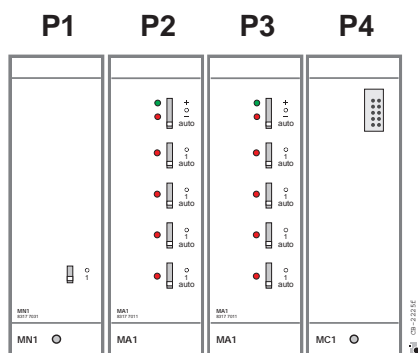

Die Ausgangsmodule MA1 sind im Gehäuse in den Positionen P2 und P3. Auf den Ausgangsmodulen befinden sich die Relais, von denen die angeschlossenen Stellorgane, wie Stellmotoren, Pumpen, Brenner usw. entsprechend dem Reglerprogramm angesteuert werden. Jedem Relaisausgang ist auf der Frontseite des Moduls ein Handschalter sowie eine oder zwei Leuchtdioden (LED) zur Funktionskontrolle zugeordnet. Welche Stellorgane der Heizungsanlage den einzelnen Ausgängen zugeordnet sind, zeigen jeweils die Symbole neben den Leuchtdioden. Die Symbole weisen auf den betreffenden Anlagenteil hin.

Schaltzustände der Ausgangsrelais, Leuchtdiodenanzeige

Die Ausgangsmodule verfügen je nach Reglertyp über eine bestimmte Anzahl von Zweipunkt und Dreipunktausgängen. Alle Ausgänge können über die Handschalter unabhängig vom Regler eingestellt werden.

Die Handschalter der Dreipunktausgänge haben folgende Stellungen:

- + Wärmeanforderung: Der Stellmotor öffnet (wärmer). Die rote Leuchtdiode leuchtet.
 - 0 Neutralstellung. Keine Stellimpulse an den Stellmotor. Der Stellmotor läßt sich von Hand in eine gewünschte Stellung bringen. Die Stellung 0 ist für den Handbetrieb einzustellen. Beide Leuchtdioden rot/grün sind aus.
 - Keine Wärmeanforderung: Der Stellmotor schließt (kälter). Die grüne Leuchtdiode leuchtet.
- auto** Der Stellmotor wird vom Regler angesteuert:
Diese Stellung ist nach der Inbetriebnahme einzustellen.
Die Leuchtdioden zeigen, welche Stellbefehle der Stellmotor gerade erhält (die Leuchtdioden können ein- / ausschalten).

Leuchtdiode	Zustand	Stellmotor	Mischer
rot und grün	beide aus	keine Stellimpulse	steht (neutral)
rot	ein	wärmer	öffnet
grün	ein	kälter	schließt

Die Handschalter der Zweipunktausgänge haben folgende Stellungen:

- 0 Aus: Das angeschlossene Stellorgan (Pumpe, Brenner) ist ausgeschaltet. Die Leuchtdiode ist dunkel.
 - 1 Ein: Das angeschlossene Stellorgan (Pumpe, Brenner) ist eingeschaltet. Die Leuchtdiode leuchtet gelb.
- auto** Automatischer Betrieb des angeschlossenen Stellorgans (Pumpe, Brenner) nach Reglerprogramm.
Diese Stellung ist nach der Inbetriebnahme zu wählen.
Die Leuchtdioden zeigen, ob die angeschlossenen Geräte gerade ein- oder ausgeschaltet sind.

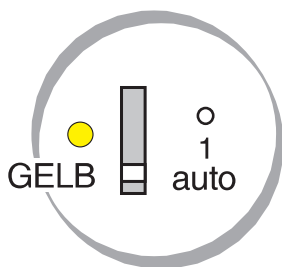

Leuchtdiode	Zustand	Betriebszustand Pumpe
gelb	ein	eingeschaltet
gelb	aus	ausgeschaltet

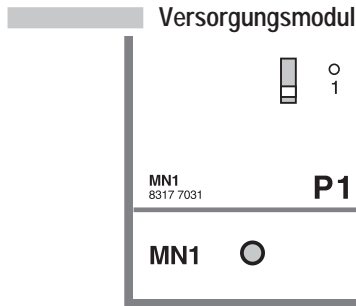

Das **Versorgungsmodul MN 1** (P1 = Position 1) erzeugt alle Spannungen, die der Regler benötigt.

Auf dem Versorgungsmodul befindet sich der Betriebsschalter zum Ein- oder Ausschalten der Versorgungsspannung (niederspannungsseitig). Eine Leuchtdiode zeigt, daß die Arbeitsspannung für das Computermodul vorhanden ist.

Sicherheitshinweis:

Bitte beachten Sie, daß trotz abgestellten Betriebsschalters alle angeschlossenen Stellorgane, Pumpen, Stellmotoren, Brenner etc. unter Spannung (230 V ~) stehen können!

Der Betriebsschalter unterbricht nur die Spannungsversorgung des Reglers

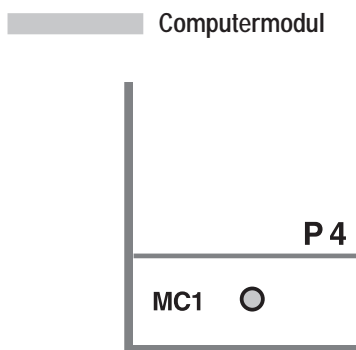

Das **Computermodul MC 1** (P4 = Position 4) enthält den zentralen Mikroprozessor, das komplette Regelprogramm und alle Daten des Regelgerätes. Dort laufen alle Informationen von Fühlern, Wählern und vom Bediengerät zusammen und werden verarbeitet.

Das Computermodul steuert die Ausgangsmodule an, die dann die Steuerung von Pumpen, Stellmotoren und Brenner übernehmen.

Die Leuchtdiode zeigt, daß das Reglerprogramm störungsfrei arbeitet.

Batterie

Funktion

Eine Pufferbatterie kann für mehrere Wochen einen Spannungsausfall überbrücken, damit sind alle eingegebenen Daten gesichert. Dadurch bleibt nach Wiederherstellen der Netzversorgung der ursprüngliche Zustand am Regler erhalten.

Die Batterie wird nur bei Netzspannungsausfall belastet und hat daher bei ordnungsgemäßer Netzversorgung eine Lebensdauer von bis zu 10 Jahren.

Keinesfalls sollten Sie aber ohne zwingenden Grund die Netzspannung für längere Zeit ausschalten, etwa um die Anlage im Urlaub stillzulegen. Dies wird korrekt über den Betriebsartenschalter vorgenommen.

Sollte die Batterie keine ausreichende Spannung mehr liefern, erscheint eine Meldung im Anzeigefeld.

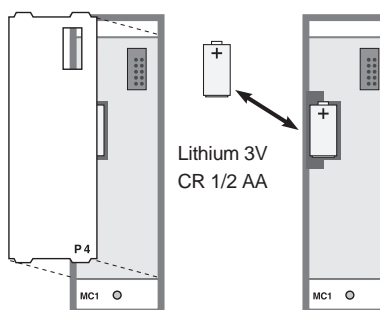

Batterie wechseln

Zum Auswechseln der Batterie darf die Netzversorgung (Schalter am Modul MN1) nicht ausgeschaltet werden, damit die Daten erhalten bleiben.

- 1. Ziehen Sie die Frontplattenabdeckung vorsichtig vom Modul ab.
- 2. Nehmen Sie die Batterie, evtl. mit Hilfe eines spitzen Werkzeuges, heraus.
- 3. Setzen Sie die neue Batterie mit dem **Pluspol nach oben** wieder ein.
- 4. Setzen Sie die Frontplattenabdeckung wieder in die vorgesehenen Schlitze ein.
- 5. Bitte entsorgen Sie die Batterie bei einer speziellen Sammelstelle.

Bediengerät

Das Bediengerät besitzt innerhalb des Regelsystems eine „Schlüsselfunktion“. Es dient als Befehls- und Informationszentrale. Alle Informationen über die Anlage, wie z.B. tatsächliche Temperaturen (Istwerte) und die eingestellten Anlagendaten lassen sich über das Bediengerät abfragen. Zusätzlich werden Störmeldungen im Klartext angezeigt. Sämtliche Einstelldaten wie z.B. Temperatursollwerte oder Schaltzeiten sind dem Regler über das Bediengerät mitzuteilen.

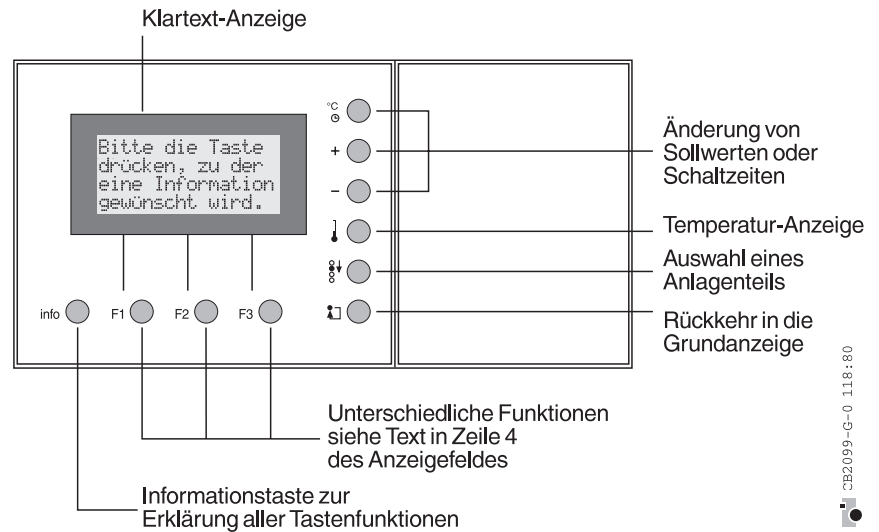

Bedienstufen

Das Bediengerät erlaubt eine einfache und komfortable Bedienung in mehreren Stufen. Mit Hilfe eines Klartext-Feldes wird dem Benutzer dabei eine informative Schritt-für-Schritt-Hilfe geboten. Mit einem speziellen Bediendialog erklärt der Regler sich selbst und die Funktionen seiner Bedientasten.

Bei jedem Tastendruck erscheinen klare Auskünfte und gegebenenfalls weitere Anweisungen für die nächsten Schritte. Diese Hinweise können natürlich aus Platzgründen oft nur als Abkürzung gegeben werden, sind jedoch als Arbeitshilfe eindeutig.

Tastenarten

Eine klare Trennung zwischen den Informations- und Stelltasten zum wahlweisen Eingriff des Bedieners und den eigentlichen Programmier Tasten vereinfacht die Handhabung.

■ Servicetasten

Alle Tasten, die nur zur Inbetriebnahme oder für den Service notwendig sind und der Betriebsartenschalter befinden sich hinter einer Abdecktür. Nur die Tasten zur Abfrage von Temperatur und Schaltzeiten und zur kurzfristigen Veränderung von Temperatursollwerten sind frei zugänglich.



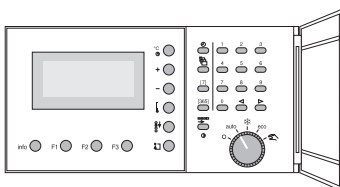

Um die Bedienung so einfach wie möglich zu gestalten, ist dem Regler für jeden Parameter eine vernünftige Grundeinstellung mitgegeben. Für die Schaltzeiten ist ein werkseitiges Grundprogramm eingestellt. Sogar die **Uhrzeit und das Datum** sind bereits werkseitig eingestellt.

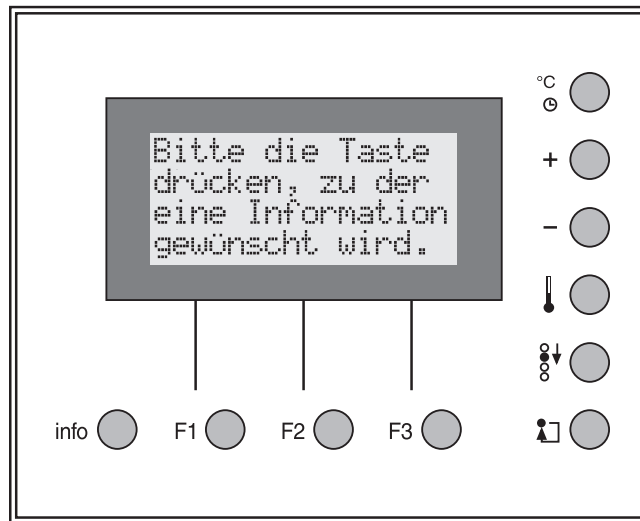

Tastatur

Frei zugängliche Bedientasten



-  **Taste Information**
Diese Taste ist zu drücken, wenn Sie eine Erklärung zu einer beliebigen Taste benötigen. Erst die Infotaste, dann die „fragliche Taste“ betätigen.
-  **Taste Flucht**
Diese Taste ermöglicht die Rückkehr in die Grundanzeige des zuvor ausgewählten Anlagenteils. Mit dieser Taste kann man auch einen Anzeige- oder Eingabevorgang abbrechen und an den Ausgangspunkt zurückkehren, wenn man einmal „nicht mehr weiter weiß“.
-  **Taste Auswahl**
Schaltet die Grundanzeige auf den nächsten Anlagenteil weiter, z.B. Mischkreis 1 > Warmwasserbereiter,...
Alle folgenden Abfragen und Eingaben beziehen sich auf den so ausgewählten Anlagenteil.
-  **Taste Temperaturanzeige**
Hiermit lassen sich alle Temperaturen (Istwerte) anzeigen, die über angeschlossene Fühler erfasst sind, z.B. Außentemperatur, Vorlauftemperatur, Raumtemperatur.
-  **Taste Kurzeingriff**
Zum spontanen Benutzereingriff, um Schaltzeiten und Sollwerte ohne langfristige Eingaben den Wünschen des Benutzers anzupassen.
Mit dieser Taste läßt sich durch wiederholtes Drücken eine blinkende Anzeigemarke auf die Schaltzeiten oder den Temperatursollwert setzen, um diese zu ändern.
Die Einstellwerte der jeweils blinkenden Funktion können mit den Stelltasten (s.u.) „+“ oder „-“ in festgelegten Stufen geändert werden.
Die vorgenommenen Änderungen sind nur bis zum nächsten Schaltpunkt der Wochen- / Jahresschaltuhr gültig. Danach sind wieder die programmierten Schaltzeiten und Temperatursollwerte wirksam.



Tasten Stellen

Zum Ändern der Schaltzeiten bzw. der Temperatursollwerte.

Solange eine blinkende Anzeigemarke für die Schaltzeit oder den Temperatursollwert erscheint, kann eine Änderung erfolgen.

Die blinkende Anzeigemarke für die **Schaltzeit** ermöglicht durch Drücken der Tasten „+“ oder „-“ Schaltzeitkorrekturen in Schritten von jeweils 10 Minuten.

Die blinkende Anzeigemarke für den **Temperatursollwert** ermöglicht durch Drücken der Tasten „+“ oder „-“ Temperatursollwertänderungen in Schritten von jeweils 0,5 K.

Zum Wechseln zwischen Uhrzeit- oder Temperatursollwertänderung dient die Kurzeingriffstaste.



Taste Funktion

Mit den Funktionstasten F1 oder F2 oder F3 lassen sich entsprechende Anweisungen, die als Text in der vierten Zeile des Anzeigefeldes stehen, ausführen.

Welche Funktionstaste zu drücken ist, geht aus der Textposition hervor.

Es gilt folgende Zuordnung:

- F1 gilt für den Text ganz links
- F2 gilt für den Text in der Mitte
- F3 gilt für den Text ganz rechts

In der vierten Zeile des Anzeigefeldes können im Bedienablauf bis zu drei Anweisungen zur Auswahl erscheinen. Es ist jeweils die Funktionstaste (F1, F2 oder F3) zu drücken, die der gewünschten Anweisung zugeordnet ist.

Verdeckte Wahl Tasten



Taste Uhrzeit

Drücken Sie diese Taste, wenn . . .

- die werkseitig eingestellte Uhrzeit und das Datum geändert werden sollen
- der Beginn oder das Ende der Sommerzeit geändert werden soll.

Die Sommer- Winterzeitumstellung erfolgt automatisch zu dem durch die EU-Richtlinie festgelegten Zeitpunkt.

Das Anzeigefeld zeigt die jeweils folgenden Bedienschritte im Klartext an. Blinkende Anzeigemarken fordern zum Einstellen der Ziffern mit der Zehnertastatur auf.



Taste Kartei

Im Anzeigefeld erscheint nach Drücken der Karteitaste

z.B. 1 = Einstellung, 2 = Anlagenstatus usw..

In der vierten Zeile weist „MEHR“ auf die Funktionstaste F3 hin, die zu drücken ist, wenn man noch weitere Informationen abrufen möchte.

Die jeweilige Ziffer vor dem Begriff zeigt, welche Taste der Zehnertastatur zu drücken ist, damit z.B. die „Einstellungen“ oder der „Anlagenstatus“ etc. angezeigt werden.

[7]



Taste Wochenschaltprogramm

Drücken der Wochenschaltprogramm-Taste ermöglicht das **Einstellen, Ändern oder Löschen der Schaltzeiten für ein individuelles Heizprogramm** eines Anlagenteiles.

Nach Drücken der Wochenschaltprogramm-Taste gibt der Text im Anzeigefeld Auskunft, für welchen Anlagenteil (z.B. MK1 = Mischkreis 1) die Schaltuhr gilt und welche Taste (Ziffer 1 bis 3) zu drücken ist, damit man die gewünschte Einstellung durchführen kann.

Der Anlagenteil, für den man ein Wochenprogramm einstellen möchte, ist **vorher** mit der Auswahlstaste (s. o.) aufzurufen.

Für folgende **Anlagenteile** besitzt der Regler MCR 200-82 eigene Zeitprogramme:

MK1 = Mischkreis 1

MK2 = Mischkreis 2

WWB = Warmwasserbereitung

[365]



Taste **Jahresschaltprogramm (Termin)**

Ermöglicht das Einstellen von Schaltpunkten im Jahresprogramm für einen Anlagenteil. Nach Drücken dieser Terminentaste gibt der Text im Anzeigefeld Auskunft, für welchen Anlagenteil (z.B. MK1 = Mischkreis 1) die Jahresschaltuhr gilt und welche Taste zu drücken ist, damit man die Einstellung durchführen kann. Der Anlagenteil, für den man ein Jahresprogramm einstellen möchte, ist vorher mit der Auswahltaste (s.o.) anzuwählen.



Taste **Anzeige**

Mit dieser Taste kann der Reglertyp und die Softwareversion angezeigt werden.

0...9



Zehnertastatur

Die Tasten mit den Ziffern 0...9 sind zum Einstellen der Jahreszahl, eines Datums, der Uhrzeit in Minutenschritten, sowie der gewünschten Temperatursollwerte zu verwenden.

Außerdem dient sie der Funktionsauswahl nach Betätigen der Tasten Uhrzeit, Kartei, Wochen- oder Jahresschaltprogramm. Die Ziffer vor dem Text entspricht der Taste zum Aufruf der Funktion.

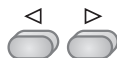

Positionstasten

Mit den beiden Positionstasten läßt sich eine blinkende Anzeigemarke im Display in Pfeilrichtung oder auf die Position bewegen, die man ändern möchte.

Wichtig für die Eingabe größerer Zahlenwerte oder zum springen auf das nächste Eingabefeld. Mit dieser Taste kann bei Bedarf eine weitere Ziffernposition eröffnet werden.

Betriebsartenschalter

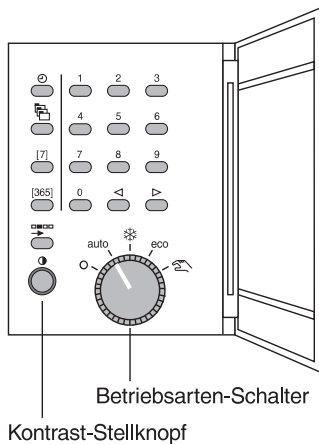

CB-2102-C-0 56:65

Mit dem Betriebsartenschalter lässt sich die gewünschte Betriebsart der Heizungsanlage auswählen.

Für die möglichen Einstellpositionen gelten folgende Funktionen:

auto

Automatikbetrieb (Normalbetrieb)

Der Regler arbeitet nach Zeitprogramm oder nach externer Anforderung eines nachgeschalteten Reglers.



Ferien (Ausköhlenschutz)

Alle Anlagenteile werden auf Minimalbegrenzung geregelt, z.B. Mischkreis auf minimale Raumtemperatur. Die Warmwasserregelung bekommt einen Sollwert von 10 °C. Frostschutz aktiv. Solarladung frei
2. Brennerstufe gesperrt

eco

„Eco“-Betriebsart (Sommerbetrieb)

wie Ferienbetrieb, jedoch Warmwasserbereitung nach Zeitprogramm. Frostschutz aktiv. Solarladung frei
2. Brennerstufe gesperrt



Handbetrieb

Alle Anlagenteile werden eingeschaltet / Mischer MK1/2 auf 100 %
Außer: Solarladung aus

O

AUS:

Alle Anlagenteile werden ausgeschaltet.
Es besteht **kein** Frostschutz!

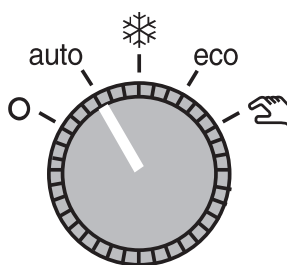

Kontraststellknopf

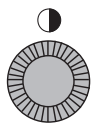

Mit diesem Stellknopf lässt sich der Kontrast im Anzeigefeld nach Bedarf verstärken oder verringern. Der optimale Kontrast kann nach Standort und Beleuchtung unterschiedlich sein.

Drehung nach links weniger Kontrast
Drehung nach rechts mehr Kontrast

Arbeitsweise der Regeleinrichtung

Beim Regelgerät MCR 200-82 handelt es sich um einen Grundregler für hydraulische Heizkreise mit integrierter Solar- und Frostschutzfunktion.

Der MCR 200-82 ist ein Gerät mit fest vorgegebenen Funktionen, das über Parameter auf verschiedene Betriebsweisen abgestimmt werden kann.

Wärmeabnehmer

Mit dem Regler MCR 200-82 können bis zu zwei Heizkreise und ein Warmwasserbereiter geregelt werden. Heizkreis und Warmwasserregelung können unabhängig voneinander, jeder nach seinem eigenen Schaltprogramm, ihre Anforderung an den Wärmeerzeuger senden. Dieses Signal wird maximal ausgewählt. Die jeweils höchste Anforderung wird für die Kesselregelung/Wärmeerzeugerregelung verwendet.

Wärmeerzeuger

Die Wärmeerzeuger für diesen Regler sind:

- Ein ein- oder zweistufiger Kessel
- Eine Solaranlage mit Pufferspeicher
- Ein Feststoffkessel

Einstellungen

Alle Einstellungen, die die Funktion dieses Reglers beeinflussen, sind in den **Code-Tabellen** aufgeführt. Diese sind werkseitig sinnvoll vorbesetzt, so daß nur noch geringe Anpassungen für die Inbetriebnahme notwendig sind (Siehe „Codetabellen“).



Die Einstellungen dieser Werte sind für die wichtigsten Größen in der Bedienungsanleitung genannt. **In den Codetabellen sind die wichtigsten Einstellungen mit Raster unterlegt.**

Alle anderen Parameter sind hier nicht näher beschrieben und sollten nur von geschultem Servicepersonal optimiert werden, wenn es die Situation erfordert.

Die Methode, wie Codenummern ausgewählt und geändert werden, ist unter „Bedienabläufe“ in dieser Anleitung erklärt.

Witterungsgeführte Vorlauftemperaturregelung

Das Regelgerät MCR 200-82 ist werkseitig als witterungsgeführte Vorlauftemperaturregelung eingestellt, d.h. jeder Außentemperatur ist durch die Heizkennlinie eine bestimmte Vorlauftemperatur zugeordnet. Ist zusätzlich ein Raumtemperaturfühler angeschlossen, so kann der Regler seine Heizkennlinie selbsttätig einstellen (adaptieren).

Mit einem Zeitprogramm kann die Raumtemperatur je Anlagenteil für unterschiedliche Anforderungen eingestellt werden. Die Nachtabschaltung und die Optimierung der Schaltzeiten ermöglicht eine optimale Energieausnutzung.

Zusätzlich kann bei Anschluß eines Raumtemperaturfühlers eine Raumtemperaturmaximalbegrenzung (siehe „Maximalbegrenzung“) durchgeführt werden. Diese einstellbare Begrenzungsfunktion sorgt dafür, daß nicht unnötig Heizenergie verbraucht wird.

Jeder Heizkreis kann einen eigenen Temperaturwähler verwenden und mit diesem auf einfache Weise bedient werden.



Ein Raumfühler ist nur beim Heizkreis 1 anschließbar.

Adaption der Heizkennlinie

Die Fähigkeit des Reglers, die Geräteheizkennlinie (Heizkurve) schrittweise selbsttätig an die Gebäudeheizkennlinie anzupassen, nennt man Adaption. Dies geschieht durch Erfassung von Außen-, Vorlauf- und Raumtemperatur.

Die Heizkennlinie kann unterschiedlich ermittelt werden. Dementsprechend sind beim MCR-Programm zwei Verfahrensweisen zu unterscheiden:

1. Adaption mit Raumtemperaturfühler / nur Heizkreis 1 (**Code 131 = 1**)

Hier läuft die Adaption automatisch ab, wenn für den betroffenen Regelkreis ein Raumtemperaturfühler angeschlossen ist. Die Temperaturmessung erfolgt während des gesamten Tagbetriebes. Adaptiert wird nach einem besonderen Verfahren immer erst am Ende des Tages (24.00 Uhr).

Ist die Adaption schon über einen längeren Zeitraum erfolgt, so hat sich eine sehr gut angepaßte Heizkennlinie eingestellt. Dann gehen die jeweiligen Tagesabweichungen der Raumtemperatur nur noch bedingt in die Adaption mit ein.

2. Manuelle Einstellung der Heizkennlinie / nur Heizkreis 1 (**Code 131 = 0**)

Wenn kein Raumtemperaturfühler angeschlossen ist, arbeitet der Regler als witterungsgeführte Vorlauftemperaturregelung mit den werkseitig vorgegebenen Heizkennlinien.

Dadurch, daß die automatische Adaption drei Tage braucht, um die Steigung der Heizkennlinie genügend genau zu ermitteln, ist es notwendig, im Anfahrzustand (3 Tage) mit der Grundeinstellung zu arbeiten.

Das bedeutet, daß eine Korrektur der Heizkennlinie erst nach dem 4. Tag erfolgt. Ist die Grundeinstellung (1,6) zu hoch, kann es passieren, daß in den ersten drei Tagen zu hohe Vorlauftemperaturen auftreten.

Bei Heizkreis 2 ist die Kennlinie **nur manuell** einstellbar.

Einstellbereiche:

Steilheit der Heizkennlinie: 0 ...4,5

Krümmung: 1,1...1,6

selbstadaptierend: 0 ...2,5

Erste Inbetriebnahme

Bei Inbetriebnahme arbeitet der Regler zunächst mit einer werkseitig vorgegebenen Grundeinstellung (Radiatoren):

Steigung: 1,6 (Fußbodenheizung 0,8)

Exponent: 1,33 (Fußbodenheizung 1,1)

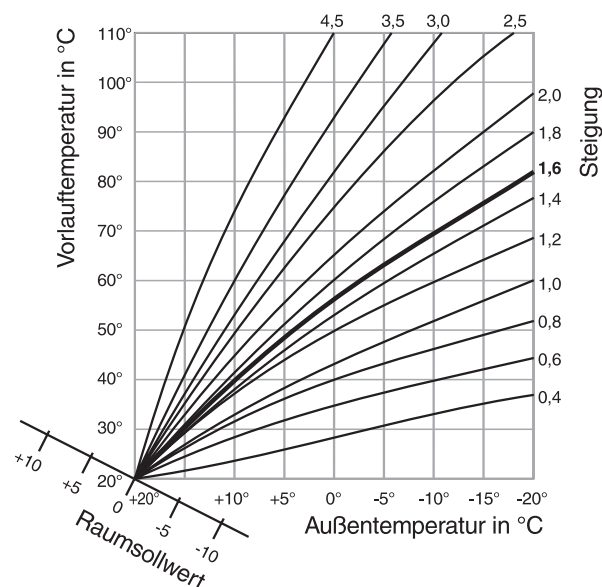

Energieoptimierter Heizbetrieb (EOH)

Zeitvariable oder temperaturvariable Aufheizung zum Zielzeitpunkt oder optimierte Aufheizung

Zur bestmöglichen Restwärmenutzung eines Gebäudes und zur Vermeidung von unnötigem Heizbetrieb im Sinne der Energieeinsparung - ohne Komfortverlust - verfügt der MCR-Regler über verschiedene Verfahren der Heizungsoptimierung.

Grundsätzlich sind zwei Verfahren möglich:

- 1. Die Optimierung nach der Testraum-Methode mit Raumtemperaturfühler / nur Heizkreis 1 (**Code 133 = 1**)
- 2. Eine Optimierung ohne Raumfühler, die nur den Aufheizzeitpunkt in Abhängigkeit von der Außentemperatur vorverlegt (**Code 133 = 0**).

Während der Aufheizphase sind verschiedene Funktionsabläufe möglich:

Mit Raumtemperaturfühler

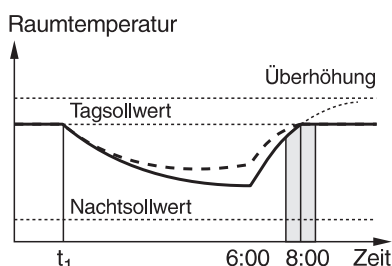

Außentemperatur ca. +5°C
(temperaturvariable Aufheizung,
Aufheizzeit = 2 h)

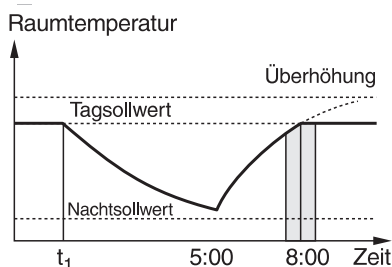

Außentemperatur ca. -5°C
(zeitvariable Aufheizung > 2 h)

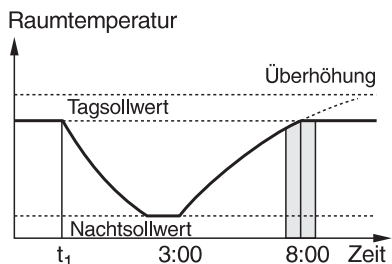

Außentemperatur ca. -15°C
(zeitvariable Aufheizung > 2 h)

Ohne Raumtemperaturfühler

Temperatur- oder zeitvariable Aufheizung je nach Bedarf.

Bedarfsabhängige Vorlauftemperaturerhöhung während der gewünschten einstellbaren Aufheizdauer (**Code 134**) – Grundeinstellung: zwei Stunden

Falls erforderlich wird die Vorlauftemperatur bis zum maximal möglichen Wert erhöht (**Code 135**), um eine Aufheizung in der vorgegebenen Zeit zu erreichen.

Sollte bei tiefen Außentemperaturen dann trotzdem die zur Verfügung stehende Zeit nicht genügen, um bei Betriebsbeginn den Sollwert zu erreichen, so verschiebt sich der Aufheizbeginn automatisch auf einen früheren Zeitpunkt.

Dann erfolgt entsprechend der Notwendigkeiten eine zeitvariable Schnellaufheizung. Durch Wahl der gewünschten Aufheizdauer lässt sich die Aufheizcharakteristik entscheidend verändern.

Sehr kurze Aufheizzeit z.B. = 0 min ergibt sofort eine Schnellaufheizung (nur zeitvariable Aufheizung). Große Aufheizzeit (z.B. mehrere Stunden) ergibt in der Regel temperaturvariable Aufheizung mit milden Vorlauftemperaturen.

Die Annäherung an den Übergabesollwert erfolgt dabei über einen festgelegten Zeitraum gleitend und raumgeführt.

Der Aufheizbeginn erfolgt in Abhängigkeit der momentanen Außentemperatur mit einer einstellbaren Überhöhung der Vorlauftemperatur (**Code 136**).

Absenkontimierung und Auskühlenschutz

Abschalten der Heizung vor Ablauf der Belegungszeit

Die Optimierung mit Raumfühler hat den großen Vorteil, daß die aktuelle Raumtemperatur in die Berechnung der Frühabschaltung mit eingeht.

■ In der Phase der optimierten Frühabschaltung erfolgt eine zeitlich variable Umschaltung auf den Absenkbetrieb, die vom Mikrocomputer errechnet wird. Entsprechend der momentanen Temperaturverhältnisse kann diese Frühabschaltung bis zu zwei Stunden vor dem tatsächlichen Nutzungsende des entsprechenden Anlagenteils beginnen. So läßt sich die Restwärme des Gebäudes sinnvoll nutzen.

■ Im Absenkbetrieb - bei Nacht bzw. an Wochenenden - erfolgt eine totale Abschaltung der Wärmezufuhr. Das bedeutet: Schließen des Mischers, Abschalten der Heizkreispumpe und unter bestimmten Voraussetzungen auch Abschalten des Wärmeerzeugers. Während der Absenkhase wird eine Raumauskühlung bis auf die einstellbare Minimaltemperatur am Regler zugelassen.

Bei der Absenkontimierung ohne Raumfühler kann nur die Außentemperatur die Frühabschaltung beeinflussen. Über das Diagramm sind damit alle Zusammenhänge festgelegt, ohne daß die Raumtemperatur dabei berücksichtigt werden kann.

Die maximale Frühabschaltung beträgt zwei Stunden.

Der Schalterpunkt ist dabei immer auf die spätest mögliche Abschaltung zu legen.

Absenkontimierung ohne Raumfühler

Frühabschaltung um ...h

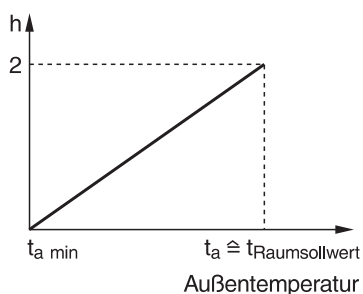

CB-2080-G-0 56:1

Begrenzung der Heizungsvorlauftemperatur

In manchen Anlagen darf die Heizungsvorlauftemperatur bestimmte Grenzen nicht unter- oder überschreiten. Zum Beispiel ist bei Fußbodenheizungen die Maximalbegrenzung der Heizungsvorlauftemperatur sehr zweckmäßig. Ein zusätzlicher Temperaturfühler ist nicht erforderlich, da die Begrenzungstemperatur mit dem vorhandenen Vorlauftemperaturfühler erfaßt wird. Ist eine Minimalbegrenzung eingestellt, dann ist sie ständig wirksam.

Nur die vom Regler ermittelten Heizgrenzen können die Minimalbegrenzung außer Kraft setzen.

Hinweis: Die Begrenzung ersetzt keine Sicherheitsmaßnahmen, wie z.B. das Begrenzungsthermostat einer Fußbodenheizung.

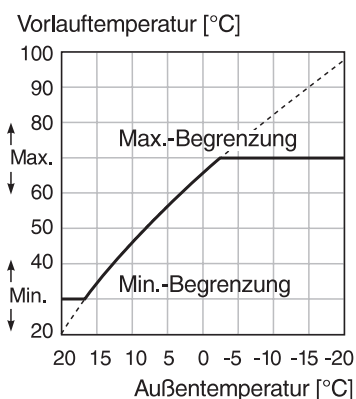

CB-2096-G-0 56:1

Mit **Code 101** kann die Minimalbegrenzung und mit Code 102 kann die Maximalbegrenzung der Heizungsvorlauftemperatur eingestellt werden.

CODE 101/201

→ Heizungsvorlauftemperatur: Minimalbegrenzung [°C]

CODE 102/202

→ Heizungsvorlauftemperatur: Maximalbegrenzung [°C]

Maximalbegrenzung der Raumtemperatur

(Nur für Heizkreis 1)

Bei angeschlossenem Raumfühler und Überschreiten einer einstellbaren Raumtemperaturbegrenzung wird der Vorlauftemperatursollwert gesenkt.

Beispiel:

Raumtemperatursollwert 20 °C

Maximalbegrenzung der Raumtemperatur auf 22 °C

Daraus ergibt sich, daß ab einer Raumtemperatur von 22 °C die Vorlauftemperatur des Heizkreises stetig zu sinken beginnt. Unter **Code 105** ist der maximal zulässige Raumtemperaturbegrenzungssollwert einzustellen.

Überschreitet die Raumtemperatur (Istwert) den Raumtemperaturbegrenzungssollwert, so wird der Heizungsvorlaufssollwert gesenkt.

CODE 105

→ Maximalbegrenzung der Raumtemperatur [°C]

Diese Einstellungen gelten auch als Begrenzungen für die Sollwerteneinstellung im Schaltprogramm.

Sonnenaufschaltung

Voraussetzung: Fühlerinformation kommt von einem anderen MCR 200-Regler.

Sind die Fenster der Räume des betreffenden Regelkreises nach Süden ausgerichtet, kann man an sonnigen Wintertagen mit erheblichem Fremdwärmegewinn durch Sonneneinstrahlung rechnen. Dies kann durch die Sonnenaufschaltung am Regler bei der Wärmezufuhr berücksichtigt werden.

Da der Außenfühler AF 20 nur die Temperatur mißt, benötigt man zum Erfassen der Strahlungsenergie – und somit zur Sonnenaufschaltung - den Sonnenfühler SAF 25. Entsprechend der Messung des Sonnenfühlers SAF 25 und dem gewählten Einfluß wird die Heizungsvorlauftemperatur bei steigender Sonneneinstrahlung zu niedrigeren Werten verschoben.

Den Einfluß der Sonnenenergie auf die witterungsgeführte Vorlauftemperatur stellt man über die Codetabelle am Bediengerät ein. Die Einstellung hängt davon ab, wie stark sich ein Raum bei Sonneneinstrahlung erwärmt. So ist z.B. bei einem Raum mit kleiner Fensterfläche der Einfluß schwächer - und damit die erforderliche Heizungsvorlauftemperaturverschiebung kleiner als bei einem Gebäude mit großer Fensterfläche.

Der Einfluß der Sonnenaufschaltung ist für alle Heizkreise zwischen 0 und -1 einstellbar (**Code 116/216**).

Sonneneinfluß

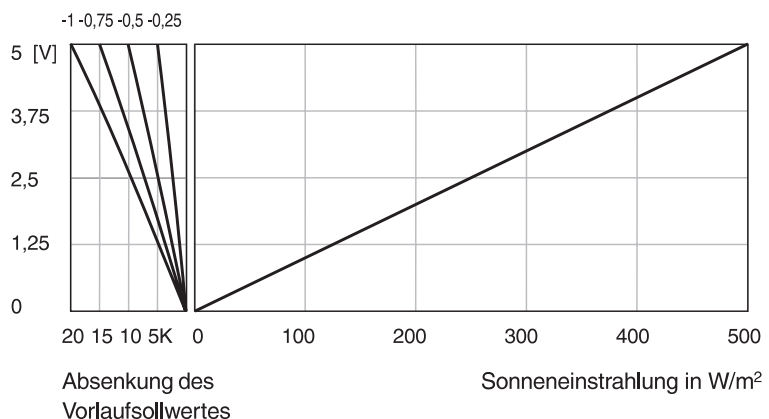

Windaufschaltung

Voraussetzung: Fühlerinformation kommt von einem anderen MCR 200-Regler.

Der Wärmebedarf eines Gebäudes setzt sich aus Transmissions- und Lüftungswärmebedarf zusammen. Der Lüftungswärmebedarf ist im wesentlichen von der Windgeschwindigkeit abhängig. So muß z.B. bei gegebener Außentemperatur und starkem Wind die Wärmezufuhr (Heizungsvorlauftemperatur) höher sein, um eine konstante Raumtemperatur zu erhalten, als bei gleicher Außentemperatur und Windstille. In windreichen Gegenden empfiehlt sich bei einer witterungsgeführten Vorlauftemperaturregelung der Einsatz einer Windaufschaltung. Sie verhindert, daß an windarmen Tagen eine zu hohe Vorlauftemperatur erzeugt und somit zuviel Energie verbraucht wird.

Mit der Windaufschaltung ist es möglich, den Einfluß des Windes zu kompensieren. Der Windfühler WS 21 mißt den Einfluß des Windes. Diesen Wert verarbeitet der Regler und gibt die Informationen an den Heizkreis weiter.

Der Windeinfluß läßt sich über die Codetabelle mit dem Bediengerät einstellen. Die Heizungsvorlauftemperatur verschiebt sich bei Wind entsprechend dem Einfluß und der jeweiligen Windgeschwindigkeit zu höheren Werten hin.

Der Einfluß der Windaufschaltung ist für alle Heizkreise zwischen 0 und +1 einstellbar (**Code 116/216**).

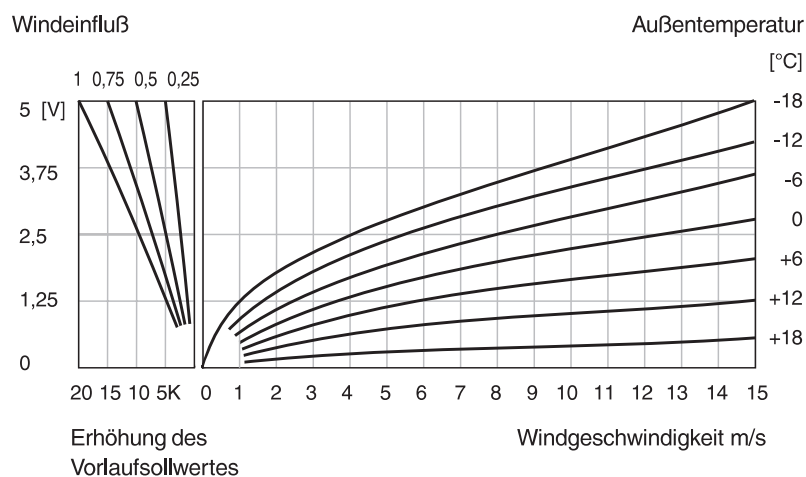

Dynamische Außentemperaturanpassung

Um Restwärme im Gebäude zu berücksichtigen, arbeitet die witterungsgeführte Regelung nicht mit der aktuellen, sondern mit der verzögerten Außentemperatur.

Die Auswirkung liegt darin, daß die verzögerte Außentemperatur schnelle Außentemperaturänderungen später und auch schwächer an den Regler weitergibt, genauso wie es durch den Wandeinfluß passiert.

Die Gebäudekenngröße T (**Code 113/213**) ist ein direktes Maß für die Verzögerung.

Typische Werte für die Gebäudekenngröße T:

sehr leichte Bauweise:	ca.	0,5 h
leichte Bauweise:	ca.	2 h
mittelschwere Bauweise:	ca.	5 h
schwere Bauweise:	ca.	10 h

Hausmeisterfunktion, Heizgrenzen

Bedingt durch die Speichermassen des Gebäudes wirkt sich ein Sinken der Außentemperatur nicht sofort auf die Raumtemperatur aus. Darum ist für die Einschaltung nicht nur die momentane Außentemperatur ein Maß, sondern zusätzlich die durch die Speichermassen des Gebäudes verzögerte Außentemperatur.

Darunter verstehen wir eine Mittelung der Außentemperatur bzw. Bewertung der Zeitkonstante des Gebäudes. Der Grenzwert der verzögerten Außentemperatur verhindert z.B., wenn es draußen kälter wird, ein zu frühes Einschalten der Heizung und damit unnötigen Energieverbrauch.

Ein Gebäude verliert keine Wärme mehr, wenn die Raumtemperaturen genauso hoch sind, wie die Außentemperaturen. Spätestens zu diesem Zeitpunkt ist auch keine Heizenergie mehr erforderlich. In einem Wohnhaus steht jedoch immer Fremdwärme zur Verfügung: direkte oder diffuse Sonneneinstrahlung, Personenwärme, Wärme von Beleuchtung oder evtl. vorhandenen elektrischen Maschinen.

Da diese Gratiswärme die Verluste ab einer Außentemperatur von ca. 17...18 °C abdeckt, lässt sich die Heizung entsprechend schon bei etwa dieser Außentemperatur abschalten. Dieser Abschaltpunkt ist als Heizgrenze definiert.

Die momentane und die verzögerte Außentemperatur verlaufen unterschiedlich und sind phasenverschoben. Deshalb müssen auch beide Temperaturen getrennt eingestellt werden.

Für das Ein- und Ausschalten gilt:

- Steigt eine der beiden Temperaturen über den jeweiligen Einstellwert, so schaltet die Heizung ab (z. B. Punkt A).
- Sinkt die momentane Außentemperatur (t_a - Code 110/210) und die verzögerte Außentemperatur (t_{am} - Code 111/211) unter ihren jeweiligen Einstellwert, so wird die Heizung eingeschaltet (z.B. Punkt B).

CODE 110/210 → Heizgrenze momentane Außentemperatur [°C]

CODE 111/211 → Heizgrenze verzögerte Außentemperatur [°C]

Beispiel:

Ca. um 10:30 Uhr überschreitet die momentane Außentemperatur t_a den Einstellwert: Die Heizung wird abgeschaltet (A).

Ca. um 2:45 Uhr unterschreitet die verzögerte Außentemperatur den Einstellwert. Die momentane Außentemperatur liegt bereits seit 18:45 Uhr unter dem Einstellwert: Die Heizung wird eingeschaltet (B).

Beispiel:

Ca. um 10:30 Uhr überschreitet die momentane Außentemperatur t_a den Einstellwert: Die Heizung wird abgeschaltet (A).

Ca. um 2:45 Uhr unterschreitet die verzögerte Außentemperatur den Einstellwert. Die momentane Außentemperatur liegt bereits seit 18:45 Uhr unter dem Einstellwert: Die Heizung wird eingeschaltet (B).

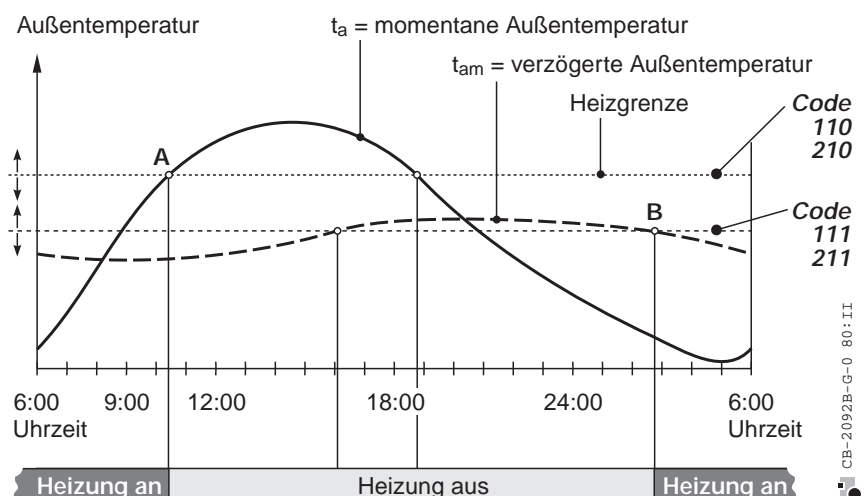

Raumtemperaturregelung

Funktion

Der Regler MCR 200-82 besitzt nur für den Heizkreis 1 einen Raumtemperaturregler. Der Regler ist als PI-Regler ausgeführt und benötigt immer einen Raumtemperaturfühler (**Code 117 = 1**).

Aufheiz- und Abkühlrampe

Zusätzlich kann die Raumtemperatursollwertänderung über eine Rampenfunktion (0,1...500 K/h) beeinflusst werden. Durch die definierte Aufheizung oder Abkühlung lassen sich Kunstgegenstände, wie z.B. Orgeln und Bilder schützen, da solche Gegenstände keinem schnellen Temperaturwechsel (Wärmespannung) ausgesetzt werden dürfen.

Für spezielle Anwendungen kann der Benutzer den Aufheiz- und Abkühlvorgang verlangsamen. Durch die Vorgabe einer Raumtemperatursollwertrampe für Aufheizen und für Abkühlen ist es möglich, den Raumtemperatursollwert langsam (0,1...500 K/h) ansteigen bzw. absinken zu lassen.

In der Statusanzeige des jeweiligen Mischkreises ist die Arbeitsweise der Rampe ersichtlich durch die Anzeige „R-Rampe“.

Beispiel einer Aufheizrampe für MK1:

Schaltzeitpunkt 5:30 20 °C
Code 106 hier eingestellt auf 10 K/h
vorhergehender Sollwert: 15 °C

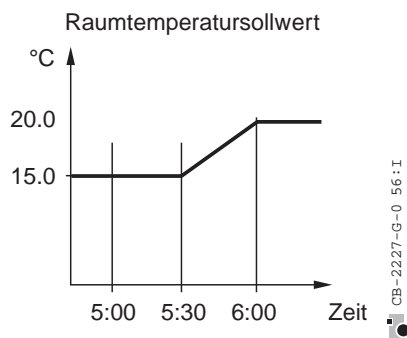

Beispiel einer Abkühlrampe für MK1:

Ist der Endraumsollwert der Rampe (18 °C) erreicht, so sind beide Sollwerte gleich.

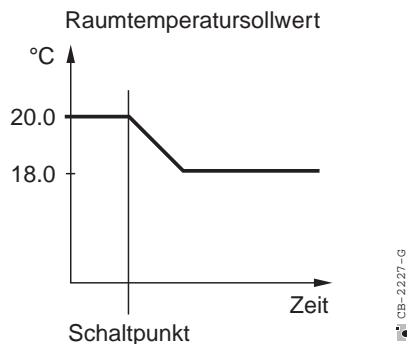

Hinweis:

Bei einem Raumtemperatursollwertwechsel durch die Wochen- oder Jahresuhr ist die Rampenfunktion aktiv, wenn die Einstellwerte im Bereich von 0,1...500 K/h liegen. Ist ein Temperaturwähler (TF 26) angeschlossen, so wird der Endraumsollwert der Rampe beeinflusst und angezeigt.

Wärmebedarfsgeführte Pumpenschaltung

Die Heizkreispumpe ist immer dann eingeschaltet, wenn der momentane Sollwert der Vorlauftemperatur größer ist als der momentane Sollwert der Raumtemperatur ist.

Ist ein Raumfühler angeschlossen, so verwendet der Regler für diese Pumpenschaltung die aktuelle Raumtemperatur, anstatt des Raumtemperatursollwertes.

Sparfunktion mit Pumpenabschaltung

Um im Absenkbetrieb Strom und Heizenergie einzusparen, ist bei diesem Regler eine Pumpenabschaltung integriert, die dann wirksam wird, wenn als momentaner Sollwert eine Temperatur ≤ 10 °C eingestellt ist und die Außentemperatur die Frostschutzgrenze noch nicht unterschritten hat.

Wird diese Funktion nicht gewünscht, so kann ein höherer Sollwert eingestellt oder die Frostschutzgrenze verstellt werden.

Pumpenzwangslauf

Auch außerhalb der Heizperiode schaltet der Regler die Umwälzpumpe wöchentlich kurz ein. Damit verhindert man, daß die Umwälzpumpe bei längerem Stillstand festsetzt (**Code 126/226** und **127/227**).

Frostschutzfunktion

Zur Vermeidung von Frostschäden in ungünstigen Anlagenteilen besitzt der MCR 200-82 eine spezielle Frostschutzfunktion.

Sinkt die Außentemperatur unter einen einzustellenden Wert (Frostgrenze **Code 109/209**), schalten die Heizkreisumpen zwangsweise ein, auch wenn kein Wärmebedarf vorhanden sein sollte. Dadurch findet zunächst bei geschlossenem Mischer ein Wärmeausgleich bei geschlossenem Rohrsystem statt. Sinkt dadurch die Wassertemperatur unter einen kritischen (einstellbaren) Wert von z.B. 10 °C, so öffnet der Mischer entsprechend. Wenn erforderlich, wird auch der Brenner eingeschaltet.

Der Frostschutz hat immer höchste Priorität. Falls die Frostschutzfunktion auch den Kessel in Betrieb nimmt, sind automatisch wieder alle Begrenzungen aktiv.

Warmwassertemperaturregelung

Alle Regler, die einen Warmwasserspeicher regeln können, sind auch in der Lage, eine Anforderung an den Wärmeerzeuger zu schicken. Zur Erfassung der Temperatur im Speicher, ist ein Temperaturfühler KTF 20 oder VF 20 LN erforderlich.

Der Regler ermittelt anhand der Temperaturdifferenz zwischen Istwert und Sollwert den Einschaltzeitpunkt der Warmwasserladepumpe. Mit aktiviertem Wärmeerzeugereinfluß (**Code 506 = 1**) wird die Ladepumpe erst dann starten, wenn der Wärmeerzeuger den Warmwasseristwert erreicht hat (Anfahrzustand).

Die für den Ladevorgang benötigte Vorlaufzeit errechnet der Regler aus seinen Grundeinstellungen: Soll keine Forderung an den Wärmeerzeuger geschickt werden, muß **Code 505 = 0** eingestellt werden (z.B. bei Ladung durch eine externe Wärmequelle). Der Warmwassertemperaturregler besitzt wie die Heizregelkreise sein eigenes Schaltprogramm mit Sollwerten und Schaltzeiten.

Ladung mit Sonnenkollektoren

Ist die Speichertemperatur niedriger als die maximale Ladetemperatur für Solarkollektoren oder Pufferspeicher, kann der Warmwasserspeicher mit Solarwärme geladen werden. Voraussetzung ist natürlich, daß die Temperatur der alternativen Wärmequelle höher ist als die aktuelle Temperatur des Warmwasserspeichers. Die Temperaturdifferenz für den Ladebeginn und die Nachlaufzeiten können außentemperaturabhängig eingestellt werden. Dadurch wird sichergestellt, daß die Kollektorwärme auch bis in den Warmwasserspeicher gelangt.

Vorrangschaltung

Um die Speicherladung möglichst schnell, aber ohne störenden Einfluß auf die Heizkreise durchführen zu können, bietet der MCR 200-82 ein komfortables Vorrangprogramm, das durch verschiedene Parameter optimiert werden kann.



Für jeden Heizkreis eines MCR 200 Systems kann man den Einfluß dieses Vorrangs individuell einstellen (**Code 114/214**).

Einfacher Vorrang
für Warmwasserladung

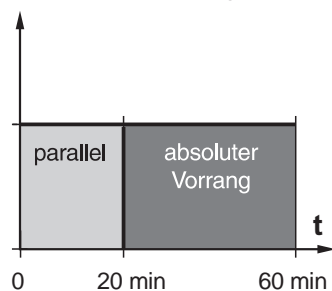

Es gibt drei verschiedene Stufen:

Vorrang aus (Parallelbetrieb) Code 509 = 0

Der Speicher wird parallel zu den Heizkreisen geladen.
Es gibt keinen Einfluß auf die Heizkreise.

einfacher Vorrang Code 509 = 1

Entspricht werkseitiger Einstellung. D.h. 20 min parallele Ladung, 40 min Ladung mit absolutem Vorrang, danach parallele Ladung, wenn Sollwert noch nicht erreicht wurde. Die Laufzeit des Vorrangs beträgt insgesamt 60 Minuten.

Innerhalb dieser 60 Minuten läuft die Warmwasserladepumpe für eine einstellbare Zeit mit absolutem Vorrang (**Code 501**). Davor beginnt der Ladevorgang mit parallelem Laden.

absoluter Vorrang Code 509 = 2

Für die Zeit von 60 Minuten wird Warmwasser mit absolutem Vorrang geladen. Ist der Sollwert bis dahin nicht erreicht, läuft die Warmwasserladepumpe parallel weiter, bis der Speicher voll ist.

Warmwassertaste

Die Warmwassertaste startet eine **manuelle** Warmwasserladung. Mit dem Drücken der Taste startet die Ladepumpe, wenn der Istwert unter dem Sollwert liegt. Die Warmwassertaste ist optional am Eingang für den Volumenstromzähler (VZ) anschließbar.

Statistik

Ermittlung der Gradtagzahl

Zur Ermittlung des Energieverbrauchs eines Gerätes für eine Heizperiode ist die Gradtagzahl erforderlich. Der MCR 200-82 kann die echte, anlagenspezifische Gradtagzahl ermitteln. Die Gradtagzahl stellt das Produkt aus den Heiztagen einer Heizperiode und der Temperaturdifferenz zwischen dem festen Raumsollwert von 20 °C und der mittleren Außentemperatur dar.

Die dazu erforderlichen Rechenoperationen werden vom Regler durchgeführt. Im Textfeld des Bediengerätes lassen sich die entsprechenden Informationen abrufen. Der Rechner mißt dafür alle fünf Minuten die Außentemperatur und mittelt diese Meßwerte am Ende des Tages.

Diese Meßwerte werden in dem Zeitfenster vom 1. September bis 31. Mai durchgeführt, vorausgesetzt die Außentemperatur liegt unter +15 °C (Zeitfenster nach VDI 2067 BL 1).

Zähler für Betriebsstunden

Zur Erfassung der Betriebsstunden der einzelnen Komponenten steht im MCR 200-82 je ein Zähler zur Verfügung. Der Zähler registriert alle Zeiten, in denen die Heizkreis-pumpe oder Warmwasserladepumpe in Betrieb ist.

Wärmegewinn

Diese Zähler – insgesamt 6 Masken – dokumentieren den Wärmegewinn pro Jahr, Monat und Tag. Die Anzeige erfolgt in kWh, sodaß leicht auf den eingesparten Geldwert umgerechnet werden. Voraussetzung für die Anzeigefunktion ist ein Rücklauffühler beim Kollektor und die Eingabe oder Zählung der Pumpenwassermenge.

Externe Temperaturanforderung

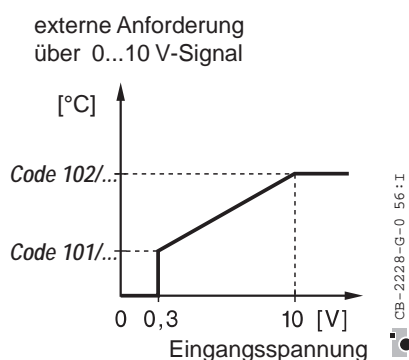

Der MCR 200-82 bietet auch die Möglichkeit auf externe Temperatursollwertanforderungen zu reagieren. Diese externe Sollwertanforderung kann durch verschiedene Funktionen ausgelöst werden:

1. von einem Temperaturwähler
2. von einem 0...10 V-Signal
3. von einem Schaltkontakt (z.B. eines Lüftungsgerätes)

Die Einstellungen für die jeweilige Funktion sind in **Code 117/217** vorzunehmen.

■ Externe Anforderung durch 0...10 V-Signal (Code 117/217 = 3)

Hierfür gilt, daß je nach Höhe des Eingangssignals der Vorlaufsollwert zwischen Min.- und Max.-Begrenzung variiert. Es besteht eine Einschaltsschwelle von 0,3 V. Das Schaltprogramm ist hier außer Betrieb und die Heizkreispumpe wird nur über eine Heizgrenze abgeschaltet (elektrischer Anschluß siehe „weitere Anschlüsse“).

■ Externer Schaltkontakt

Bei **Code 117/217 = 4** hat der externe Schaltkontakt folgende Wirkung:

- geschlossener Kontakt:**
Der Regler arbeitet ohne Schaltprogramm mit dem Sollwert aus **Code 107/207** als witterungsgeführter Regler.
- offener Kontakt:**
der Regler arbeitet ohne Schaltprogramm mit dem Sollwert aus **Code 108/208** als witterungsgeführter Regler.

Bei **Code 117/217 = 5** hat der externe Schaltkontakt folgende Wirkung:

- geschlossener Kontakt:**
Der Regler arbeitet ohne Schaltprogramm mit festem Vorlaufsollwert aus **Code 102/202**.
- offener Kontakt:**
der Regler arbeitet ohne Schaltprogramm mit festem Vorlaufsollwert aus **Code 101/201**.

Die Heizkreispumpe läuft, wenn der Vorlaufsollwert größer als 20 °C ist.

Kesselregelung

einstufiger Brenner
zweistufiger Brenner

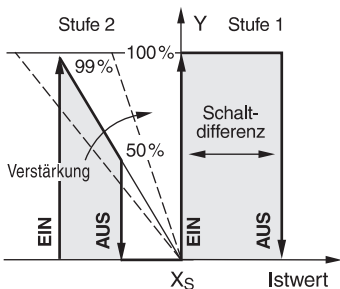

CB=2246B-0-0 56:1

■ Einstufige Betriebsart

■ Zweistufige Betriebsart

■ Totalabschaltung

■ Korrosionsschutz

Störmeldungen

■ Brennerstörung

Überhitzungsschutz

Der Kessel wird abhängig von den Wärmeverbrauchern und der gemeinsamen Vorlaufemperatur VFLS geführt.

Für Öl- bzw. Gasbrenner ist die einstufige Brennersteuerung möglich.

Die nebenstehenden Kennlinien stellen die Arbeitsweise eines reinen Proportionalreglers dar.

Die Kesselregelung arbeitet mit dem gemeinsamen Vorlauffühler als Regelgröße.

Wird von einem Zweipunktregler realisiert. Einstellbar sind die Schalt-differenz (**Code 710**) und eine Mindestein- und Mindestausschaltzeit des Brenners.

Für die zweite Stufe steht ein PI-Regler mit Schaltausgang zur Verfügung. Dadurch ist gewährleistet, daß bei maximaler Last die Vorlaufemperatur den höchsten Wert erreicht und nicht durch eine bleibende Regelabweichung eines P-Reglers die Kesselleistung gar nicht voll genutzt werden kann.

Die Kesselregelung erfolgt nach der höchsten Sollwertanforderung der Verbraucherkreise. Fällt die gemeinsame Vorlaufemperatur unter den momentan erforderlichen Sollwert, schaltet zunächst die Grundstufe ein. Wenn die Leistung der ersten Stufe nicht ausreicht, also die gemeinsame Vorlaufemperatur weiter absinkt, schaltet nach Bedarf auch die Hochlaststufe ein.

Einstellbar sind Mindestein- und Ausschaltzeit des Brenners und für die erste Stufe eine eigene Schalt-differenz.

Die Schaltschwellen für die zweite Stufe liegen bei 99 % = EIN und 50 % = AUS.

Wird kein Wärmebedarf berechnet, kann der Kessel total abgeschaltet werden. Diese Einstellung ist je nach Kesseltyp vorzunehmen.

Totalabschaltung des Kessels

Code 703 = 0 erlaubt

Code 703 = 1 nicht erlaubt

Wird diese Einstellung auf 1 belassen, so gilt die Minimalbegrenzung des Kessels immer.

Um zu verhindern, daß der Kessel unterhalb der Minimaltemperatur betrieben wird, gibt der Regler über das Vorrangsignal den Befehl, alle definierten Wärmeabnehmer reduziert zu versorgen, damit die minimale Kesseltemperatur erreicht werden kann. Die Verwendung von Wärme aus dem Solarkollektor oder dem Pufferspeicher verhindert ebenfalls wirkungsvoll eine Kesselkorrosion bei Brennerstillstand.

Erreicht der Kessel nach Einschalten des Brenners innerhalb einer einstellbaren Zeit (**Code 721**) nie einen Zustand, bei dem sich die Kesseltemperatur erhöht, so erscheint nach Ablauf dieser Zeit eine Störmeldung im Display und an allen angeschlossenen Fernbedienungen TF 26 der nachgeschalteten Regler leuchtet die rote Störmeldelampe. Zur gleichen Zeit wird ein Faxruf vorbereitet, der bei geschlossenem MCR 200-Fax nach 15 Minuten gesendet wird.

Ist die Kesseltemperatur während des Betriebes höher als die Maximalbegrenzung (**Code 702**) und die Grundstufe des Kessel länger als eine Minute ausgeschaltet, wird der Kessel abgeschaltet.

Liegt die Vorlaufemperatur des Kessels über der eingestellten Maximalbegrenzung (**Code 702**), so werden die aktiven Heizkreisventile geöffnet und der Warmwasserbereiter geladen, bis die Überhitzung abgebaut ist (die jeweiligen Max.-Begrenzungen sind gültig).

Feststoffkessel

Rücklauf temperaturregelung Ist der Feststoffkessel angefeuert, so kann der ansonsten für den Heizkreis 2 verwendete Regler für die Kesselrücklaufregelung eingesetzt werden.

Hierzu müssen folgende Parameter eingestellt werden:

Code 201	auf Kesselrücklaufsollwert
Code 210	auf 50
Code 211	auf 50
Code 217	auf 5
Code 221	auf Mischermotorlaufzeit
Code 225	auf 600
Code 256	auf 0

■ Das Zeitprogramm hat keinen Einfluß

■ Alle anderen Einstellungen bleiben auf dem werkseitigen Wert.

Die Pumpe für die Feststoffkessel-Rücklaufregelung wird über die Temperaturdifferenz zwischen Kesselvor- und Kessel-Rücklauf in Betrieb genommen und wieder abgeschaltet, sobald der Kessel auskühlt. Die Einschalttemperaturdifferenz (**Code 924**) beträgt 10 K. Diese Funktion wird über **Code 1324 = 3** aktiviert. Ist ein Feststoffkessel vorhanden, so muß ein Kesselrücklauffühler RLF2 angeschlossen werden.

Überhitzung/Alarm

Erreicht der Feststoffkessel die maximale Feststofftemperatur (**Code 925**), wird der Rücklaufmischer auf maximalen Wasserdurchgang gestellt, damit sich die Überhitzung schnell abbauen kann.

Bei Überhitzung kann ein Alarm ausgelöst werden. Die Verzögerungszeit für diesen Alarm kann über **Code 926** eingestellt werden. Werkseitig ist der Alarm abgeschaltet.

Solarkollektoren

Die Solarkollektoren sind so in die Anlage integriert, daß sie sowohl den Warmwasser- als auch den Pufferspeicher laden können. Diese Umschaltung erfolgt mit dem Ventil U1, das vom Regler angesteuert wird.

Differenztemperaturregelung Einschalten – Ausschalten – Umschalten:

Steigt die Temperaturdifferenz zwischen Kollektorfühler und unterem Speicherfühler (Warmwasser- oder Pufferspeicher) über den eingestellten Wert (**Code 1301**), so startet die Kollektorpumpe. Jetzt wird Sonnenwärme in einen der beiden Speicher transportiert. Erst wenn die Einstrahlung geringer ist als die abgenommene Wärmemenge, d.h. wenn die Temperaturdifferenz unter den Wert von **Code 1302** abfällt, schaltet die Kollektorpumpe wieder aus oder das Ventil schaltet auf den anderen Wärmeabnehmer (Pufferspeicher) um.

Warmwasserladung

(siehe Warmwassertemperturregelung)

Pufferspeicherladung

Ist der Warmwasserspeicher voll, startet der Regler die Ladung des Pufferspeichers. Dieser Vorgang ist über die Außentemperatur freigegeben oder gesperrt (**Code 1321**), damit im Sommer die Kollektorpumpe nicht unnötig läuft. Der Kollektorfühler und der untere Pufferfühler (SP₁) sind die maßgeblichen Fühler für die Pufferspeicherladung. Für diese Differenztemperaturregelung gelten die gleichen Ein- und Ausschaltbedingungen wie für die Warmwasserspeicherladung. Die maximale Speichertemperatur wird bestimmt durch **Code 1323**.

Umschalten – Einschalten und Ausschalten der Warmwasserladung – Pufferspeicher

Die Kollektorpumpe schaltet grundsätzlich mit zwei Minuten Verzögerung. In dieser Zeit kann das Umschaltventil in die richtige Position gebracht werden.

Wird der Warmwasserspeicher geladen, gelten folgende Schaltbedingungen:

■ Einschalten:

- wenn die Einschalt-Temperaturdifferenz erreicht oder überschritten ist (**Code 1301**)

- **Umschalten auf Pufferladung:**
 - wenn die Abschalt-Temperaturdifferenz unterschritten ist (**Code 1301**)
 - wenn die Wärmeleistung beim Warmwasserladen zu gering ist
 - wenn die Warmwassertemperatur \geq **Code 502** ist
- **Ausschalten:**
 - wenn sowohl die Differenz zwischen Warmwasser und Kollektor als auch die Differenz zwischen Pufferspeicher und Kollektor unter ihrer Ausschaltsschwelle liegen und die Nachlaufzeiten abgelaufen sind
- **Ausschalten/Umschalten:**
 - wenn die Wärmeleistung des Kollektors kleiner als die dreifache Pumpenleistung ist

Wird der Pufferspeicher geladen, gelten folgende Schaltbedingungen:

- **Einschalten:**
 - wenn die Einschalttemperaturdifferenz erreicht oder überschritten ist (**Code 1301**)
- **Zurückschalten auf Warmwasserladung:**
 - wenn die Warmwassertemperatur weniger als 5 K unter dem Sollwert des Zeitprogramms liegt und die Einschaltbedingungen (Temperaturdifferenz) erfüllt sind (nur wenn **Code 1322 = 1**)
- **Umschalten/Ausschalten auf Warmwasserladung:**
 - wenn der Sollwert aus **Code 1323** am Fühler SP₁ erreicht ist
- **Umschalten/Ausschalten:**
 - wenn die Außentemperatur größer als der Wert von **Code 1321** ist
 - wenn die Wärmeleistung des Kollektors kleiner als die dreifache Pumpenleistung ist

Sicherheitsfunktionen

Überhitzung des Warmwasserspeichers

Liegt die Temperatur des Warmwasserspeichers über **Code 502** stoppt die Ladepumpe sofort. Auch die Kollektorpumpe stoppt spätestens, wenn der Warmwassertank die Temperatur aus **Code 502** erreicht hat, oder das Umschaltventil schaltet auf Pufferspeicherladung.

Überhitzung des Pufferspeichers

Liegt die Temperatur des Pufferspeichers an den Fühlern SP₁ oder VFLS über dem maximalen Sollwert aus **Code 1323**, schaltet entweder das Ventil auf Warmwasserladung oder die Kollektorpumpe schaltet ab. Gleichzeitig wird ein Alarm ausgegeben, der über **Code 1325** verzögert werden kann.

Statistikfunktionen

Um den Wärmegewinn ausführlich dokumentieren zu können, besitzt der Regler eine umfassende Statistikfunktion (siehe auch „Bedienabläufe“). Am Display wird der Wärmegewinn der letzten sieben Tage, des aktuellen und des vergangenen Monats sowie des aktuellen und des vergangenen Jahres angezeigt. Diese Werte finden Sie unter „Kartei/Statistik“ auf dem Bediengerät.

Zur Ermittlung der dafür notwendigen Daten genügt ein Volumenstromzähler mit Impulsausgang, der über die Codetabelle (**Code 1319**) geeicht werden muß oder die Angabe des Volumenstromes unter **Code 1305**. Gleichzeitig muß der Glycolanteil eingegeben werden (**Code 01306**). Bitte fragen Sie dazu Ihren Heizungsbauer.

Frostschutz

Heizkreis

Die Heizkreise sorgen mit ihren individuell einstellbaren Frostschutzfunktionen (**Code 109/209**) dafür, daß der Kessel nicht einfrieren kann.

Solarkreis

Die Frostschutztemperatur, unter **Code 1318** einstellbar, verhindert durch Einschalten der Kollektorpumpe, daß die Solaranlage einfriert. Diese Funktion ist nur sinnvoll, wenn kein Glykol eingefüllt ist.

Schaltprogramm

Eingabe

Erläuterung

Mit dem Schaltprogramm lassen sich die üblichen Tages- und Wochenabläufe sowie Ferien- und Feiertage im voraus eingeben. Zu jedem Anlagenteil läßt sich ein eigener Schaltablauf zuordnen.

Dafür stehen bis zu 300 Schaltpunkte zur Verfügung. Die Zuordnung der Schaltpunkte zu den einzelnen Anlagenteilen ist völlig frei wählbar. Außerdem lassen sich die Schaltpunkte auch beliebig als Tages- Wochen- oder Jahresschaltpunkte verwenden.

Bei Inbetriebnahme ist für alle Heizkreise und die Warmwasserregelung das werkseitige Grundprogramm wirksam. Jedem Schaltpunkt ist ein Sollwert zugeordnet (Sollwertbereich 0...90 °C). Im werkseitig vorgegebenen Grundprogramm sind für alle Heizkreise dem Schaltpunkt 6:00 Uhr 20 °C und dem Schaltpunkt 22:00 Uhr 15 °C zugeordnet.

Ohne besondere Eingabe erfolgt die normale witterungsgeführte Vorlauftemperaturregelung und das Schalten geschieht zu den eingestellten Zeiten. Sind für den Sollwertwechsel Optimierungsfunktionen verlangt, so ist diese per Eingabe über das Bediengerät dem Regler mitzuteilen.

Die eingegebenen Schaltpunkte für den Temperaturwechsel sind immer Zielzeitpunkte. Die Optimierungsfunktionen können jeweils selbsttätig zum früheren Zeitpunkt die Wärmezufuhr aus- bzw. einschalten.

Wochenschaltprogramme

Die Wochenschaltprogramme lassen sich, ausgehend von dem jeweiligen Anlagenteil mit der Taste [7] eingeben. Gleichzeitig ist dabei zu entscheiden, wie hoch der Sollwert ab dem eingegebenen Zeitpunkt sein soll, und ob der Regler optimieren soll oder nicht.

Die Entscheidung für die Optimierung bedeutet „Aufheizoptimierung“, wenn der vorige Sollwert um mehr als zwei Grad niedriger war, oder „Frühabschaltung“, wenn der vorige Sollwert um mehr als zwei Grad höher war. Der Benutzer kann identische Schaltprogramme auf andere Wochentage kopieren, um unnötige Eingabearbeit zu sparen.

Jahresprogramm

Darüber hinaus besteht die Möglichkeit, für bestimmte Zeiträume im Jahreskalender ein zuvor definiertes Tagesprogramm (Tag A, Tag B, Tag C) zuzuordnen.

Beispiel: Herbstferien vom 23.10.97 bis 27.10.97
Lehrerkonferenz am 26.10.97 um 15:00 Uhr

					Tag A	Tag A	Tag A	Tag B	Tag A							
Mi	Do	Fr	Sa	So	Mo	Di	Mi	Do	Fr	Sa	So	Mo	Di	Mi	Do	Fr
18	19	20	21	22	23	24	25	26	27	28	29	30	31	1	2	3
Oktober													November			

Das Schema zeigt, daß die „normalen“ Wochenprogramme Mo...So vom 23. bis 27. Oktober durch die speziellen Tagesprogramme A und B abgelöst werden.

Zuerst müssen die speziellen Tagesprogramme für die Ferientage angelegt werden:

Für o.a. Beispiel:

Tag A: 00:00 Uhr auf 12 °C
Tag B: 15:00 Uhr auf 21 °C
21:00 Uhr auf 12 °C

Nun müssen die Tagesabläufe dem entsprechenden Zeitraum zugeordnet werden.

Tag A:

Von: 23.10.1997
Bis: 27.10.1997

Tag B:

Von 26.10.1997
Bis: 26.10.1997

Resultierender Sollwertverlauf:

Vom 23.10.97 bis 25.10.97 Sollwert: 12 °C

Am 26.10.97 von 15:00 Uhr bis 21:00 Uhr Sollwert: 21 °C

Am 27.10.97 Sollwert: 12 °C

Für den Zeitraum 23.10.97 bis 27.10.97 wird das eingegebene Wochenprogramm übersteuert.

Werkseitige Grundprogramme

Für alle Anlagenteile sind werkseitige Grundprogramme vorgegeben. Diese sind gültig, bis sie nach Inbetriebnahme geändert werden.

z.B. Mischkreis MK1

06:00 Uhr bis 22:00 Uhr Raumsollwert 20 °C

22:00 Uhr bis 06:00 Uhr Raumsollwert 15 °C

z.B. Warmwasserbereitung

06:00 Uhr bis 22:00 Uhr Sollwert 45 °C

22:00 Uhr bis 06:00 Uhr Sollwert 10 °C

Legionellenaufheizung

Im Schaltprogramm Warmwasserbereitung kann zur Legionellenvorbeugung eine Aufheizung des Warmwasserspeichers auf 75 °C z.B. einmal pro Woche programmiert werden.

Bedienebenen

Funktion

Durch den Einbau verschiedener Bedienebenen wird erreicht, daß für Inbetriebnahme, Wartung und alltägliche Bedienung unterschiedliche Rechte und Anforderungen für entsprechende Bedienerinteressen zur Verfügung steht.

1. Ebene

Das Bediengerät ist abgenommen:

- Notbedienung ist über die Handschalter möglich.
- Keine Einstellungen des Programms
- Kein Zugriff auf Codetabellen und Kommunikationsparameter

2. Ebene

Regler ist mit Sperrcode verriegelt:

- Alle Einstellungen des Programms können geändert werden.
- Der Zugriff auf Codetabellen und Kommunikationsparameter ist gesperrt.

3. Ebene

Kein Sperrcode eingegeben

oder

Regler mit zutreffendem Sperrcode geöffnet:

- Alle Einstellungen sind möglich.

Bedienabläufe

Anleitung

Zur Ausführung der Bedienvorgänge sind keine speziellen Kenntnisse erforderlich. Die Bedienabläufe sind übersichtlich und transparent.

Die meisten Bedienabläufe werden hier an Beispielen gezeigt und sind leicht nachvollziehbar.

Bitte beachten Sie auch die allgemeine Beschreibung von „Bediengerät“ und „Tastatur“ im ersten Teil dieser Anleitung.

Anzeige

Die Klartextanzeige des MCR 200 wurde hier originalgetreu dargestellt. Allerdings werden Uhrzeit, Datum, Meßwerte und Einstellungen aktuell andere Ergebnisse anzeigen.

```

MK1:      auto
DO 17.11. 19:30
Soll:     20.0 °C
bis:      06:00
    
```

Tastensymbole

Die abgebildete Taste vor einem Anzeigebild, ist zu betätigen,...



```

Quarzuhr:
1=Uhr stellen
2=Sommerzeitbeginn
3=Sommerzeitende
    
```

... um zu dieser Anzeige zu gelangen.

Zwei oder mehr Tasten, untereinander abgebildet, sind nacheinander zu bedienen,

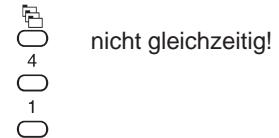

Folgende Tasten sind meist wahlweise angeboten:

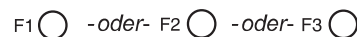

Der Pfeil weist auf die Fortführung des Ablaufs in der nächsten Anzeige hin.



Eingabeposition (Cursor)

Bei der Eingabe oder Änderung von Werten oder Einstellungen blinkt die Stelle, an der sich der „Zeiger“ (Cursor) befindet. Dieser Zustand ist hier negativ (invers) dargestellt.

```

Die Eingabe kann
hier 20.5
erfolgen.
    
```

Für direkte Eingriffe genügen die „äußeren Tasten“ des Bediengerätes wie auf der folgenden Seite dargestellt.

Grundanzeige

Ansicht / Betriebsart

```
MK1: auto
DO 17.11. 18:30
Soll: 20.0 °C
bis: 22:00
```

1. Zeile: Anlagenteil (MKx = Mischkreis x) und Betriebsart
Automa tikwie
Betriebsartenschalter

```
MK1: aus
DO 17.11. 18:30
Soll: 0 °C
bis: 06:00
```

Betriebsart jetzt:
aus ges chal tet
2. Zeile: aktuelles Datum und Uhrzeit

```
MK1: Ferien
DO 17.11. 18:30
Soll: 15.0 °C
bis: 06:00
```

Betriebsart jetzt:
Fer ien(Auskühlschutz)
3. Zeile: Sollwert für den Heizkreis 1

```
MK1: Eco
DO 17.11. 18:30
Soll: 15.0 °C
konstant
```

Betriebsart jetzt:
Eco (Sommerbetrieb)
4. Zeile „bis“:
nächster Schaltpunkt

```
MK1: manu
DO 17.11. 18:30
Soll: 20.0 °C
bis: >24h
```

Betriebsart jetzt:
manu (Service)
„bis >24 h“ nächster Schaltpunkt morgen oder später!

 Diese Taste (Fluchttaste) führt aus jedem Programmteil stets zur Grundanzeige zurück.

Anlagenteil wechseln

```
MK1: auto
DO 17.11. 18:30
Soll: 20.0 °C
bis: 06:00
```

Wic htig Anlagenteil für Schaltuhr vor dem Zugang zu Zeitprogrammen auswählen!

```
MK2: auto
DO 17.11. 18:30
Soll: 20.0 °C
bis: 06:00
```

Der nächste gewählte Anlagenteil erscheint in der Grundanzeige!

Soforteingriff

Sollwert bis zum nächsten Schaltpunkt ändern

```
MK1: auto
DO 17.11. 18:30
Soll: 20.0 °C
bis: 06:00
```

Grundanzeige

↓ +○

```
MK1: auto
DO 17.11. 18:30
Soll: 20.0 °C
bis: 06:00
```

Cursor auf Sollwert:
Mit + und - kann in Schritten zu 0,5 °C verstellt werden.

↓ +○

```
MK1: auto
DO 17.11. 18:30
Soll: 22.0 °C
bis: 06:00
```

Nach kurzer Zeit hört die Ziffer zu blinken auf.

↓

```
MK1: auto
DO 17.11. 18:30
Soll: 22.0 °C
bis: 06:00
```

Jetzt ist der neue Sollwert gültig

Sollwert und Sonderschaltintervall

```
MK1: auto
DO 17.11. 18:30
Soll: 20.0 °C
bis: 06:00
```

Grundanzeige

↓ °C ○

```
MK1: Soll: 22.5 °C
von: 18:32
bis: 18:30
FERTIG
```

Sollwert kann geändert werden.
+ und - verstellen jeweils um 0,5 °C.

↓ +○ -oder- ○

```
MK1: Soll: 20.5 °C
von: 18:32
bis: 18:30
FERTIG
```

Neuer Sollwert.

↓ °C ○

  1 Tastensymbole 22.5  Eingabeposition (Cursor)

```
MK1:Soll: 20.5°C
von: 19:00
bis: 18:30
FERTIG
```

ersten Schaltpunkt
ändern
+ und - verstellen jeweils
um 10 Minuten.

↓ + ○ - oder - ○
° ○

```
MK1:Soll: 22.5°C
von: 19:00
bis: 18:30
FERTIG
```

zweiten Schaltpunkt
ändern

↓ + ○ - oder - ○

```
MK1:Soll: 22.5°C
von: 19:00
bis: 21:00
FERTIG
```

Neuen Sollwert und
Intervall mit FERTIG
bestätigen.

↓ F3 ○

```
MK1: auto
DO 17.11. 18:30
Soll: 22.0 °C
bis: 19:00
```

Rückkehr zur
Grundanzeige

Fühler

■ Temperaturen anzeigen

! ○

```
Aussen: 5.3°C
Raum 1: 20.5°C
MK1-Vorl: 45°C
ZURÜCK MEHR
```

Liste der Fühler der
Anlage und ihre aktuellen
Meßwerte

↓ F3 ○

```
SOL-Vorl: 26.5°C
WUBu: 40°C
PufferSP1: 40°C
ZURÜCK MEHR
```

↓ F3 ○

```
UFLS: 30°C
KTF1: 40°C
WUBo: 30°C
ZURÜCK MEHR
```

↓ F3 ○

```
KTF2: 20°C
MK1-Vorl: 34°C
SOL-Rück: 18.5°C
ZURÜCK MEHR
```

Quarzuhr einstellen

■ Uhrzeit / Datum

○

```
Quarzuhr:
1=Uhr stellen
2=Sommerzeitbeginn
3=Sommerzeitende
```

Auswahl:
Sommerzeitbeginn

↓ 1 ○

```
Uhr/Dat. stellen
Datum: 17.11.94
Uhrzeit: 08:30
START
```

Positionstasten stellen
von Tag auf Monat, Jahr,
Stunde usw...
Einstellung bestätigen

0 ... 9 < >

mit Ziffern und Rich-
tungstasten Wert
einstellen

■ Sommer-/Winterzeit

○

2 ○

```
Sommerzeitbeginn
Monat: 05
Woche: 5
FERTIG
```

Beispiel:
5. (letzte) Woche
im Monat

↓ 0 ... 9 < >

F3 ○

```
Quarzuhr:
1=Uhr stellen
2=Sommerzeitbeginn
3=Sommerzeitende
```

Auswahl:
Sommerzeitende
(Winterzeitanfang)

↓ 3 ○

```
Sommerzeitende
Monat: 09
Woche: 5
FERTIG
```

Beispiel:
5. (letzte) Woche im
September

↓ F3 ○

```
Quarzuhr:
1=Uhr stellen
2=Sommerzeitbeginn
3=Sommerzeitende
```

zurück

! ○

! ○ 1 ○ Tastensymbole

22 . [] Eingabeposition (Cursor)

Anlage

Einstellungen

■ ansehen



```

WWB: 1xLaden
Start Ladung
1=JA 0=NEIN 0
ÄND: MEHR
    
```



```

MK1: Heizkurve
Steigung = 1.6
Krümmung = 1.3
ÄND MEHR
    
```

F3 führt zu weiteren
Mischkreisen

■ ändern

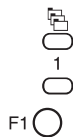

```

MK1: Heizkurve
Steigung = 1.6
Krümmung = 1.3
ÄND FERTIG
    
```



```

MK1: Heizkurve
Steigung = 1.7
Krümmung = 1.3
ÄND MEHR
    
```

Anzeige des geänderten
Wertes



■ Status ansehen



```

MK1: Sommer 0
P:Aus wUL: 68°C
V: 75% xUL: 70°C
ZURÜCK MEHR
    
```

Mischkreis 1,
F3 führt zu Mischkreis 2



```

WWB: Aus
P:Ein wWW: 45°C
U:Aus xWW: 35.33
ZURÜCK MEHR
    
```

(Warmwasserbereiter)

„35“ = WWBo
„33“ = WWbu



```

WE: Normal
ST:St1 wWE: 55°C
X: 45.44
ZURÜCK MEHR
    
```

(Wärmeerzeuger)

„45“ = KTF1
„44“ = VFLS

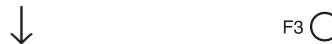

```

SOL: Aufheizen
P/U:Ein dE: 6.0K
dA:3.0K Xi20.0K
ZURÜCK MEHR
    
```

(Solarkollektor oder
Pufferspeicher))



■ Statistik

■ Betriebsstunden ablesen

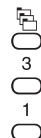

```

Betriebsstd:
MK1: 631 h
WWB: 220 h
MEHR
    
```

Anzeige der Pumpen-
laufzeiten und Einschalt-
dauer der Schalthuhr

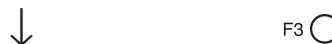

```

Betriebsstd:
SOL: 122 h
WE: 265 h
MEHR
    
```

■ Gradtagzahlen ablesen

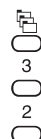

```

Gradtag: Sept-Mai
Verg. Jahr: 23
akt. Jahr : 23
MEHR
    
```

Gradtagzahl der
Wintermonate vergange-
nes oder aktuelles Jahr

↓ F3 ○

```
Gradtag:p. Monat
verg. Mon.: 22
akt. Mon.: 22
MEHR
```

Gradtagszahl
vergangener oder
aktueller Monat

○

■ **Wärmegewinn ablesen**

○
3
○
3
○

```
Wärmegew./Jahr
verg.J: 2331kWh
akt. J: 723kWh
ZURÜCK MEHR
```

Wärmegewinn des
vergangenen und
aktuellen Jahres

↓ F3 ○

```
Wärmegew./Monat
verg.M: 317kWh
akt. M: 123kWh
ZURÜCK MEHR
```

Wärmegewinn des
vergangenen und
aktuellen Monats

↓ F3 ○

```
Wärmegew./Tag
Tag -1: 17kWh
aktTag: 9kWh
ZURÜCK MEHR
```

Wärmegewinn von
gestern und heute

↓ F3 ○

```
Wärmegew./Tag
Tag -3: 23kWh
Tag -2: 12kWh
ZURÜCK MEHR
```

Wärmegewinn
vorangehender Tage

↓ F3 ○

Durch weiteres Drücken von F3 können die Wärmegewinne für 6 vergangene Tage abgelesen werden.

Kommunikation

■ **Reglernamen ansehen / ändern**

○
4
○
1
○

```
KOMBIREGLER
Typ: MCR200-82
Ver.: X.XX.XXXXXX
AND FERTIG
```

Reglerbezeichnung
und -Typ ansehen,
anstelle von XX.. steht
die Programmversion
für den Support.

Ändern des Reglernamens (F1) ist nur bei Reglersystemen und Alarmmeldung über Fax sinnvoll.

■ **FAX / Cityruf**

○
4
○
2
○

```
FAX/Cityruf:
1=Einstellungen
2=Sendekalender
MEHR
```

Funktion nur bei
angeschlossenem
MCR 200-Fax
(näheres siehe Bedie-
nungsanleitung zu
MCR 200-Fax).

■ **Excel C-Bus**

○
4
○
3
○

```
C-Bus: inaktiv
Baudrate: ****
Contr.Nr: **
```

Funktion nur bei Bussy-
stem Excel 5000
(näheres siehe Beschrei-
bung MCR 200-GV2).

■ **Datenpunktstatus**

○
4
○

```
Kommunikation
1 = Reglername
2 = FAX/Cityruf
MEHR
```

Auswahl Datenpunkt-
status

↓ 4 ○

```
Datenpkt-Status:
Datenpunkte in
Handbetrieb: NEIN
RUCKS. ZURÜCK
```

Funktion nur
bei Bussystemen
mit Zentralen aktiv.

○ 1 Tastensymbole

22 . [] Eingabeposition (Cursor)

Zugangsberechtigung

■ Sperrcode (Paßwort)

■ Anlage sperren

Der Sperrcode verhindert den unbefugten Zugriff auf die Codetabellen. Gesperrt werden die Codetabellen und die Einstellungen bezüglich Kommunikation.

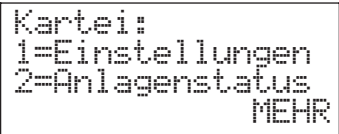

Sperrcode auswählen

↓ F3

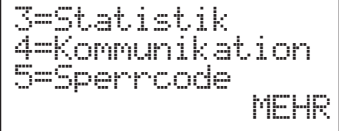

↓ 5



Vier Ziffern nacheinander „unsichtbar“ eingeben, dann FERTIG bestätigen. Code gut merken!

F3

oder

Abbruch ohne Sperrung

Abbruch ohne Sperrung

■ Anlage öffnen



Gültigen Sperrcode eingeben und bestätigen.

F3

Codetabellen

■ ansehen

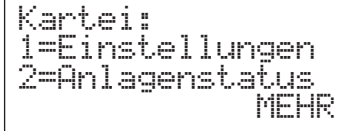

Codetabelle aufrufen

↓ 6



Anfang der Codetabelle Blättern mit F3 ...

↓ F3



... führt zum folgenden Code. F2 springt zu einer beliebigen einstellbaren Codenummer.

■ Bekannten Code suchen

↓ F2



Eingabe der gesuchten Codenummer.

↓ 0 ... 9

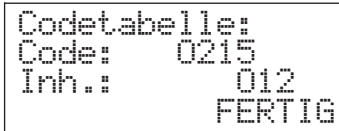

bestätigen

↓ F3



Anzeige des gesuchten Codes mit Inhalt

■ Angezeigten Code ändern

↓ F1



Inhalt ändern. Änderung mit F3 beenden

↓ 0 ... 9

F3

Meldungen

Wichtige Meldungen erscheinen spontan auf der Anzeige, ohne daß der Bediener sie aufruft und werden dann in einem Meldungsspeicher abgelegt. Ist dieser Speicher voll, wird die älteste Meldung überschrieben (gelöscht). Es können bis zu 10 Meldungen als „alte Meldungen“ gespeichert sein.

Spontanmeldung quittieren

```
01.01.95 17:28
SMI_Störmeldung
Alarm      EIN
Alarm kommand
```

Die Meldung bleibt solange über anderen Anzeigen, bis die Fluchttaste gedrückt wird (Quittieren).



Alte Meldungen ansehen



```
01.01.95 17:28
MK1_Störung
Alarm      AUS
ZURÜCK    MEHR
```

Meldungsdatum / Uhrzeit
Meldungstext und weitere Informationen
F1 blättert rückwärts
F3 blättert vorwärts

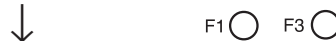

```
01.01.95 00:00
Batterie leer
ZURÜCK    MEHR
```



Fühlerüberwachung

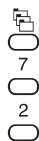

```
Fühlerüberwach:
Sind alle Fühler
angeschlossen ?
JA         NEIN
```

Wird JA (F1) geantwortet, löst Fühlerbruch eine Fehlermeldung aus.



```
Meldungen:
1=alte Meldungen
2=Fühlerüberwach.
3=Speicherplatz
```

Zeitprogramm

Wochenprogramm



```
MK1: Schaltuhr
1=Anzeige,Ändern
2=Neuer Schaltp.
3=WoTag Kopieren
```



```
MK1: Schaltuhr
Gewünschten
Wochentag wählen
(1=MO, ..., 7=SO)
```



```
MK1: Schaltuhr
MI 06:00 Uhr
20.0°C Opt=EIN
AND LÖSCH MEHR
```

Beispiel: Mittwoch (3)
1. Schaltpunkt der
Schaltpunktliste
Sollwert: 10 °C



blättern...

```
MK1: Schaltuhr
MI 06:00 Uhr
20.0°C Opt=EIN
AND LÖSCH MEHR
```

Schaltpunkt soll gelöscht
werden



```
MK1: Schaltuhr
Schaltpkt. wirk-
lich löschen ?
JA         NEIN
```

löschen mit JA bestätigen
oder mit NEIN abbrechen

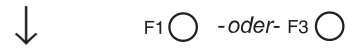

```
MK1: Schaltuhr
MI 06:00 Uhr
20.0°C Opt=EIN
AND LÖSCH MEHR
```

Schaltpunkt soll geändert
werden



```
MK1: Schaltuhr
MI 08:00 Uhr
20.0°C Opt=EIN
FERTIG
```

Änderungen
Zeit oder Sollwert oder
Optimierung

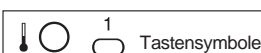

22 . [] Eingabeposition (Cursor)

Beispiel:
Opt. AUS: Taste 0
Opt. EIN: Taste 1

```

MK1:  Schaltuhr
MI    06:00 Uhr
20.0°C Opt=EIN
AND  LÖSCH MEHR
    
```

Rückkehr zur Liste
der Schaltpunkte



■ kein Schaltpunkt vorhanden

```

MK1:  Schaltuhr
MO    00:00 Uhr
***  ***
    
```

Sonderfall:
alle Schaltpunkte für
einen Wochentag
gelöscht

■ neuen Schaltpunkt eingeben



```

MK1:  Schaltuhr
      Gewünschten
Wochentag wählen
(1=MO, ..., 7=SO)
    
```

Beispiel:
Ein neuer Schaltpunkt
soll für dienstags
bestimmt werden.
(2 = Dienstag)



```

MK1:  Schaltuhr
DI    05:00 Uhr
20.0°C Opt=EIN
      FERTIG
    
```

Neue Eingaben
„Uhr“ vornehmen,
dann F3



```

MK1:  Schaltuhr
      Gewünschten
Wochentag wählen
(1=MO, ..., 7=SO)
    
```

nächsten Schaltpunkt
oder Fluchttaste

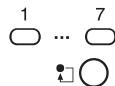

■ Wochentag kopieren

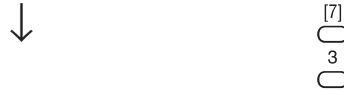

```

MK1:  Schaltuhr
Wochentag zum
kopieren wählen
(1=MO..7=SO)
    
```

Beispiel:
Die Schaltpunkte vom
Dienstag sollen kopiert
werden und



```

MK1:  Kopiere DI
nach MO=1..SO=7:
      FERTIG
    
```

... dann auch Montag,
Mittwoch und Freitag
gelten.



```

MK1:  Kopiere DI
nach MO=1..SO=7:
MO MI FR
      FERTIG
    
```

In der 3. Zeile stehen die
Zieltage für die Kopie.

bestätigen



Tagesprogramme für Termine

neu einrichten

[365]
○
3
○

```
MK1: Termin Tage
1=Anzeige,Ändern
2=Neuer Schaltp.
3=Tag Kopieren
```

Hier werden nur die Tagestypen A, B, C bearbeitet, nicht „normale Wochentage“

↓ ○
2

```
MK1: Termin Tag_
Gewünschtes Tag-
programm wählen
1=Tag_A..3=Tag_C
```

Beispiel:
neuen Schaltpunkt für Tag A eingeben

↓ ○
1

```
MK1: Termin Tag_A
18:30 Uhr
0.0°C Opt=EIN
FERTIG
```

Beispiel:
Tag A gewählt,
1. Schaltpunkt und Wert eingeben

0 9 < >
○ ... ○ ○ ○
F3 ○

```
MK1: Termin Tage
1=Anzeige,Ändern
2=Neuer Schaltp.
3=Tag Kopieren
```

weiteren Punkt eingeben oder Ändern / Kopieren

1 2 3
○ ○ ○ oder

ändern

[365]
○
3
○
1
○
2
○

```
MK1: Termin Tag_B
23:30 Uhr
19.0°C Opt=EIN
AND LÖSCH MEHR
```

Beispiel:
Ein Schaltpunkt aus Tag B wird gewählt.
MEHR blättert

↓ ○
F1

```
MK1: Termin Tag_B
19:30 Uhr
19.0°C Opt=EIN
FERTIG
```

Zeit / Wert können geändert werden.

↓ ○
F3

```
MK1: Termin Tag_B
22:30 Uhr
19.0°C Opt=EIN
AND LÖSCH MEHR
```

Rückkehr zur Liste

löschen

[365]
○
3
○
1
○
1
○

```
MK1: Termin Tag_A
18:30 Uhr
20.0°C Opt=EIN
AND LÖSCH MEHR
```

Beispiel:
Ein Schaltpunkt aus Tag A wird gewählt.
MEHR blättert

↓ ○
F2

```
MK1: Termin Tag_A
Wollen Sie wirklich löschen ?
JA NEIN
```

Rückfrage beantworten
Nach dem Löschen erscheint nächster Schaltpunkt.

↓ ○
F1

```
MK1: Termin Tag_A
22:30 Uhr
10.0°C Opt=EIN
AND LÖSCH MEHR
```

Rückkehr zur Liste der Schaltpunkte

kopieren

[365]
○
3
○
3
○

```
MK1: Termin Tag_
Tag zum kopieren wählen
1=Tag_A..3=Tag_C
```

Beispiel: Schaltpunkte von Tag A sollen auch für Tag B gelten.

↓ ○
1

```
MK1: Kopiere Tag_A nach: Tag
FERTIG
```

Eingabe „2“ (=Tag B) mit F3 bestätigen.

↓ ○
2

F3 ○

○ 1 Tastensymbole

22 . [] Eingabeposition (Cursor)

Jahresprogramm (Termin)

[365]
○
MK1: Termin
1=Anzeige, Ändern
2=Neuer Termin
3=Tagesprogramme

Auswahl:
Anzeige, Ändern

↓ ○ 1

MK1: Termin *****
Von: 17.11.1998
Bis: 17.11.1998

Anzeige, wenn noch
keine Termine vorhanden
sind

□ ○

Neue Termine eingeben

[365]
○
2
○
MK1: Termin
Von: 17.11.1998
Bis: 17.11.1998
TAG FERTIG

Anfangs- und Enddatum
können geändert werden.
Von = Bis ergibt 1 Tag!

↓ ○ 0 ... ○ 9 ○ ◀ ○ ▶

MK1: Termin
Von: 19.11.1998
Bis: 03.12.1998
TAG FERTIG

Wenn
die Termine stimmen,
Tag auswählen.

↓ ○ F1

MK1: Termin Tag...
Gewünschtes Tag-
programm wählen
1=Tag_A..3=Tag_C

Es gibt 3 Tagestypen für
das Jahresprogramm:
A (Taste 1)
B (Taste 2)
C (Taste 3)

↓ ○ 1 -oder- ○ 2 -oder- ○ 3

MK1: Termin Tag_A
Von: 19.11.1998
Bis: 03.12.1998
TAG FERTIG

„Tag“ kann zum ansehen
oder ändern ein zweites
Mal aufgerufen werden,
oder mit F3 bestätigen,
oder Fluchttaste.

○ F1 -oder- ○ F3 -oder- □ ○

Termine löschen

[365]
○
1
○
MK1: Termin Tag_A
Von: 17.12.1998
Bis: 23.12.1998
AND LÖSCH MEHR

Termine mit MEHR in der
Liste suchen,
dann mit F2 löschen

↓ ○ F2

MK1: Termin Tag_A
Wollen Sie wirk-
lich löschen ?
JA NEIN

Rückfrage beantworten

Nach dem Löschen er-
scheint nächster Termin.

↓ ○ F1

MK1: Termin *****
Von: 17.11.1998
Bis: 17.11.1998

Sonderfall:
Anzeige, nachdem alle
Termine gelöscht
worden sind.

□ ○

Reglertyp

☰
○
KOMBIREGLER
Typ: MCR200-82
Ver.: X.XX.XXXXXX
AND FERTIG

Reglerbezeichnung
und -typ ansehen,
anstelle von XX.. steht
die Programmversion
für den Service
(nur Anzeige).

○ F3

Abkürzungen

Um mehrere Informationen gleichzeitig darzustellen, verwendet MCR 200 Abkürzungen auf dem Display.

■ Betriebsarten

auto	Regler im Automatikbetrieb
aus	Regler aus
Ferien	Regler im Stützbetrieb
Eco	Regler im Energiesparbetrieb
manu	Regler im Handbetrieb

■ Anlagenteile

LK1...LK3	Lüftungskreis 1...3
MK1...MK4	Mischkreis 1...4
WWB	Warmwasserbereiter
ZIR	Zirkulationspumpe
WE	Wärmeerzeuger
WE1	Wärmeerzeuger 1
WE2	Wärmeerzeuger 2
SOL	Solarkollektor oder Pufferspeicher

■ Fühler / Geber

TW	Fernversteller
WWBo	Warmwasserbereiter, Fühler oben
WWBu	Warmwasserbereiter, Fühler unten
SAF	Sonnenfühler
WS	Windfühler
Luftq	Luftqualitätsfühler
WMZ	Wärmemengenzähler

■ Statusmeldungen

w	Sollwert
x	Istwert
xVL	Istwert Vorlauftemperatur
xWW	Istwert Warmwassertemperatur
wVL	Sollwert Vorlauftemperatur
wWW	Sollwert Warmwassertemperatur
Y	Regelkreis Ausgang

P	Pumpe
U	Zirkulationspumpe
FK	Führungskessel
A	Anforderung
ST	Stufe (Brenner)
VSt	Ventilatorstufe
W-Regelung	witterungsgeführte Vorlauftemperatur-Regelung
R-Regelung	Raumtemperaturregelung
ext. Anforderung	externe Anforderung
Optimierung	Optimierung aktiv
Vorrang	Vorrangfunktion aktiv
Überhitz	Überhitzungsfunktion aktiv
Begrenzung	Begrenzung aktiv
Sommer 0	Heizgrenzenabschaltung
ABS	Pumpenzwangslauf
Frostgefahr	Frostschutz aktiv
R-Rampe	Raumtemperaturregung aktiv
FB Aufheiz.	FB-Inbetriebnahmeregung aktiv
Parallel	Kessel in Parallelbetrieb
sequenz	Kessel in Sequenzbetrieb
Mini.T	Minimalbegrenzung für Kessel aktiv
Totalaus	Kessel total abgeschaltet
MA	Mindestausschaltzeit läuft
ME	Mindesteinschaltzeit läuft
St1	Brenner Stufe 1 in Betrieb
M2E	Verzögerungszeit für 2. Stufe läuft
St2	Brenner Stufe 2 in Betrieb
Verzög.	Nachlauf der Warmwasserladepumpe
WW-Taste	Warmwasseranforderung durch externe Taste
SM1...SM6	Störmeldung von externem Kontakt

Codetabellen

Aufbau

Alle Einstellungen, die die Funktion dieses Reglers beeinflussen, sind in den **Codetabellen** aufgeführt. Diese sind werkseitig sinnvoll vorbesetzt, so daß nur noch geringe Anpassungen für die Inbetriebnahme notwendig sind.

Je nach Reglertyp sind nicht alle „Hunderter“ benutzt oder zugänglich. Es sind nur die für diesen Regler wirksamen Codes aufgeführt.



Die Einstellungen dieser Werte sind für die wichtigsten Größen in der Bedienungsanleitung genannt. **In den Codetabellen sind die wichtigsten Einstellungen mit Raster unterlegt.**

Bedeutung der Einträge

1. Spalte: **Codenummer**

aufsteigend sortiert, als Referenz zum Text und Eingabe zum Auffinden (siehe „Bedienablauf“)

2. Spalte: **Beschreibung**

Beschreibt in Kurzform die Bedeutung der Codenummer und die Wirkung bestimmter Einstellungen.

3. Spalte: **Bereich**

gibt die Einstellgrenzen an

4. Spalte: **Wert**

zeigt die werkseitige Voreinstellung (Default)

5. Spalte: **eingestellter Wert**

Bitte hier bei Inbetriebnahme oder im Servicefall die anlagen- / kunden-spezifische Einstellung eintragen, um die letzte Einstellung geräteunabhängig dokumentiert zu haben.

6. Spalte: **Einheit**

Technische Einheit des Wertes.
Feld ist leer, wenn es sich um eine einheitenlosen Parameter handelt.

Bitte bei Inbetriebnahme auch Änderungen / Neueinträge für die Zeitprogramme protokollieren. Vordrucke finden Sie im Anschluß an die Codetabellen.

1xx: Heizkreis 1

Code-Nr.	Beschreibung	Bereich	Wert	eingestellter Wert	Einheit
101	minimale Vorlauftemperatur	0...150	10		°C
102	maximale Vorlauftemperatur	0...150	90		°C
103	Vorlauftemperatur: Sollwertrampe	12...500	500		K / h
104	minimale Raumtemperatur	0...20	10		°C
105	maximale Raumtemperatur	10...90	30		°C
106	Raumtemperatur: Sollwertrampe	0,1...500	500		K / h
107	Bei TW Eingriff: Überstundensollwert	10...35	20		°C
108	Bei TW-Eingriff: Nachtsollwert	0...20	15,0		°C
109	Frostschutzgrenze	-50...10	0		°C
110	Heizgrenze momentane Außentemperatur	10...50	22		°C
111	Heizgrenze verzögerte Außentemperatur	10...50	20		°C
112	Anzeige verzögerte Außentemp. (für Heizgrenze)	-	-		°C
113	Gebäudekenngröße T (Zeitkonstante verzögerte Außentemperatur)	0,1...10	2		h
114	Vorrang, Verstärkungsfaktor (0 = kein Einfluß)	0...10	2		-
115	Nummer des gültigen Außentemperaturfühlers 0 lokal 1 Bus 2 Automatik	0/1/2	2		-
116	Sonnen- / Windaufschaltung 0...+1 Wind 0...-1 Sonne	-1,0...1,0	0		-
117	Regelungsart 1 Raumtemperaturregelung 2 witterungsgeführte Regelung 3 externe Vorlauftemperaturanforderung 0...10 V 4 externe Vorlauftemperaturanforderung: Schaltkontakt, Modus 1 5 externe Vorlauftemperaturanforderung: Schaltkontakt, Modus 2	1/2/3/4/5	2		-
118	Vorlauftemperaturregler: Proportionalbereich Xp	2...100	100		K
119	Vorlauftemperaturregler: Nachstellzeit Ti (5 = P-Regelung)	5...4000	24		sec
120	Vorlauftemperaturregler: Ansprechschwelle	0...10	0,5		K
121	Mischer / Ventiltrieb: Motorlaufzeit	10...1800	100		sec
122	Raumtemperaturregler: Proportionalbereich	2...100	5,0		K
123	Raumtemperaturregler: Nachstellzeit	5...4000	4000		sec
124	Raumtemperatur: gleitende Maximalbegrenzung	0...50	50		K
125	Alarmverzögerungszeit bei Pumpenstörung / Mischerstörung (600 min. = kein Alarm)	5...600	120		min
126	Pumpenzwangslauf: Zyklus	24...672	168		h
127	Pumpenzwangslauf: Dauer	30...3600	60		sec
128	Pumpenabschaltverzögerung	0...120	15		min
129	Zeit für Überstundenbetrieb	0...18	2		h
130	Inbetriebnahmeparameter 1 Neustart der verzögerten Außentemp. > 2 Vorlaufsollwert für Estrich Trocknung	0...50	0		-
131	Adaption 0 gesperrt 1 freigegeben 2 Neustart der Adaption	0/1/2	0		-

1xx: Heizkreis 1

Code-Nr.	Beschreibung	Bereich	Wert	eingestellter Wert	Einheit
132	EOH*: Identifikation der Zeitkonstanten 0 freigegeben 1 gesperrt 2 Neustart der Adaption	0/1/2	0		-
133	EOH*: Raumtemperaturfühler 0 EOH ohne Raumtemperaturfühler 1 EOH mit Raumtemperaturfühler	0/1	0		-
134	EOH*: minimale Aufheizzeit mit RF	0...1440	120		min
135	EOH*: maximale Vorlauftemperatur mit RF	0...150	80		°C
136	EOH*: Raumtemperatur-Überhöhung ohne RF	0...20	10		K
137	EOH*: Aufheizzeit bei 0 °C ohne RF	0...1440	120		min
138	EOH*: Min. Außentemperatur für Frühabschaltung	-10...15	0		°C
139	EOH*: Faktor für optimierte Frühabschaltung mit RF	0...60	10		min / K
140	EOH*: Totzeit für kurze Absenkung	0...60	5		min
141	EOH*: Zeitkonstante für kurze Absenkung	0...2880	600		min
142	EOH*: Totzeit für lange Absenkung	0...60	5		min
143	EOH*: Zeitkonstante für lange Absenkung	0...2880	1200		min
144	Heizkennlinie: Steigung	0,4...4,5	1,6		-
145	Heizkennlinie: Krümmung	1,0...1,6	1,3		-
146	Anzeige verzögerte Außentemperatur mit Code 113	-	-		°C
155	Außentemperaturgrenzwert für Aufhebung der Nachtabsenkung	-45...-1	-45		°C
156	Anforderung an Wärmerzeuger (0 = abgeschaltet)	0/1	1		-

* EOH = energieoptimierter Heizbetrieb

2xx: Heizkreis 2

Code-Nr.	Beschreibung	Bereich	Wert	eingestellter Wert	Einheit
201	minimale Vorlauftemperatur	0...150	10		°C
202	maximale Vorlauftemperatur	0...150	90		°C
203	Vorlauftemperatur: Sollwertrampe	12...500	500		K / h
204	minimale Raumtemperatur	0...20	10		°C
205	maximale Raumtemperatur	10...90	30		°C
206	Raumtemperatur: Sollwertrampe	0,1...500	500		K / h
207	Bei TW Eingriff: Überstundensollwert	10...35	20		°C
208	Bei TW-Eingriff: Nachtsollwert	0...20	15,0		°C
209	Frostschutzgrenze	-50...10	0		°C
210	Heizgrenze momentane Außentemperatur	10...50	22		°C
211	Heizgrenze verzögerte Außentemperatur	10...50	20		°C
212	Anzeige verzögerte Außentemp. (für Heizgrenze)	-	-		°C
213	Gebäudekenngröße T (Zeitkonstante verzögerte Außentemperatur)	0,1...10	2		h
214	Vorrang, Verstärkungsfaktor (0 = kein Einfluß)	0...10	2		-
215	Nummer des gültigen Außentemperaturfühlers 0 lokal 1 Bus 2 Automatik	0/1/2	2		-
216	Sonnen- / Windaufschaltung 0...+1 Wind 0...-1 Sonne	-1,0...1,0	0		-
217	Regelungsart 2 witterungsgeführte Regelung 3 externe Vorlauftemperaturanforderung 0...10 V 4 externe Vorlauftemperaturanforderung: Schaltkontakt, Modus 1 5 externe Vorlauftemperaturanforderung: Schaltkontakt, Modus 2	2/3/4/5	2		-
218	Vorlauftemperaturregler: Proportionalbereich Xp	2...100	100		K
219	Vorlauftemperaturregler: Nachstellzeit Ti (5 = P-Regelung)	5...4000	24		sec
220	Vorlauftemperaturregler: Ansprechschwelle	0...10	0,5		K
221	Mischer / Ventiltrieb: Motorlaufzeit	10...1800	100		sec
225	Alarmverzögerungszeit bei Pumpenstörung / Mischerstörung (600 min. = kein Alarm)	5...600	120		min
226	Pumpenzwangslauf: Zyklus	24...672	168		h
227	Pumpenzwangslauf: Dauer	30...3600	60		sec
228	Pumpenabschaltverzögerung	0...120	15		min
230	Inbetriebnahmeparameter 1 Neustart der verzögerten Außentemp. > 2 Vorlauf Sollwert für Estrichtrocknung	0...50	0		-
236	EOH*: Raumtemperatur-Überhöhung ohne RF	0...20	10		K
237	EOH*: Aufheizzeit bei 0 °C ohne RF	0...1440	120		min
238	EOH*: Min. Außentemperatur für Frühabschaltung	-10...15	0		°C
244	Heizkennlinie: Steigung	0,4...4,5	1,6		-
245	Heizkennlinie: Krümmung	1,0...1,6	1,3		-
246	Anzeige verzögerte Außentemp. mit Code 213	-	-		°C
255	Außentemperaturgrenzwert für Aufhebung der Nachtabenkung	-45...-1	-45		°C
256	Anforderung an Wärmerzeuger (0 = abgeschaltet)	0/1	1		-

* EOH = energieoptimierter Heizbetrieb

5xx: Warmwasserspeicher

Code-Nr.	Beschreibung	Bereich	Wert	eingestellter Wert	Einheit
501	Warmwasservorrang (0 = kein Vorrang)	0...60	40		min
502	Max. Begrenzung, Warmwassersollwert Warmwassertemperatur für manuelle Anforderung	0...90	60		°C
503	Schaltdifferenz	0...30	5		K
504	Überhöhung Warmwasserladung	0...30	15		K
505	Sollwertanforderung 0 aus 1 ein	0/1	1		-
506	Vorlauftemperatureinfluß 0 aus 1 ein	0/1	1		-
507	Pumpenzwangslauf: Zyklus	24...672	168		h
508	Pumpenzwangslauf: Dauer	30...600	60		sec
509	Warmwasservorrangtyp: 0 Vorrang aus 1 einfacher Vorrang 2 absoluter Vorrang	0/1/2	1		-
514	WW Alarmverzögerungszeit (600 = kein Alarm)	10...600	120		min
521	maximale Pumpennachlaufzeit	0...600	600		sec

Code-Nr.	Beschreibung	Bereich	Wert	eingestellter Wert	Einheit
----------	--------------	---------	------	--------------------	---------

7xx: Wärmerzeuger 1

701	Wärmerzeuger: minimal zulässige Temperatur	5...130	55		°C
702	Wärmerzeuger: maximal zulässige Temperatur	5...130	90		°C
703	Totalabschaltung des Wärmerzeugers 0 erlaubt 1 nicht erlaubt	0/1	1		-
706	Mindesteinschaltzeit des Brenners (beide Stufen)	0...7200	90		sec
707	Mindestausschaltzeit des Brenners (beide Stufen)	0...7200	90		sec
709	Überhöhung für alle Sollwertanforderungen	-10...50	2		K
710	Schaltdifferenz Brenner	1...50	5		K
711	zweite bzw. modulierende Stufe: Proportionalbereich	0,1...100	10		K
712	zweite bzw. modulierende Stufe: Nachstellzeit (3601 = P-Regler)	0...3601	300		sec
715	Brennertyp 1 einstufig 2 zweistufig	1/2	1		-
721	Brennerstörmeldung: Verzögerungszeit (10001 = aus)	1...10001	10001		min
722	WE-Pumpe: Maximale Nachlaufzeit	0...10000	10		min
725	Pumpenzwangslauf: Zyklus	0...10000	168		h
726	Pumpenzwangslauf: Dauer	0...600	60		sec
753	Vorrang: Nachstellzeit	0...4000	0		sec
754	Vorrang: Verzögerung	0...3600	0		sec

9xx: Strategie

901	minimale Vorlauftemperatur	5...130	10		°C
902	maximale Vorlauftemperatur	5...130	90		°C
924	Feststoffkesselpumpe: Einschalttemp.-differenz für Rücklauf-temperatur-Regelung und Pumpe	-10...100	10		K
925	Feststoffkessel: Maximale Temperatur	-10...110	90		°C
926	Feststoffkessel: Alarmverzögerung bei Überhitzungsalarm	1...10001	10001		min

13xx: Differenztemperaturregelung

Code-Nr.	Beschreibung	Bereich	Wert	eingestellter Wert	Einheit
1301	Kollektorpumpe: Differenztemperatur für Einschalten bei $t_a \geq 20 \text{ °C}$	2,1...30,1	6,0		K
1302	Kollektorpumpe: Differenztemp. für Ausschalten	-30...30	3		K
1303	Differenztemperatur für Einschalten bei -15 °C	2,1...30,1	6,0		K
1305	Kollektorpumpe: Volumenstrom	0,01-999,99	0,00		l / sec
1306	Kollektor: Glykolanteil	0...100	50		%
1307	Kollektor: Wärmeleistung	-	-		W
1308	Kollektorpumpe: Elektrische Leistung	0...5000	0		W
1310	Kesselkorrosionsschutz: Einschaltdauer	0...10	3		min
1312	Kollektorpumpe: Nachlaufzeit bei 20 °C	0...120	10		sec
1313	Kollektorpumpe: Nachlaufzeit bei -15 °C	0...120	10		sec
1314	Pumpenzwangslauf: Zyklus	24...672	168		h
1315	Pumpenzwangslauf: Dauer	30...300	60		sec
1317	WW-Sollwertkorrektur bei Kollektorladung	-50...1	0		K
1318	Solaranlage: Frostschutz	-55...10	-55		°C
1319	Zähleingang: Kalibrieren des Volumens, $1 \text{ m}^3 = ?$ Impulse	0...10000	0		-
1320	Warmwassertaste (0) oder Zähleingang (1)	0/1	0		-
1321	Pufferspeicher: Ladung unterhalb einer Außentemperatur von:	-20...100	20		°C
1322	Ladung des Warmwasserspeichers mit erster Priorität: 1 = ja, 0 = nein	0/1	0		-
1323	Pufferspeicher: Maximale Temperatur (SP1)	0...100	80		°C
1324	Temperaturmessung 1 Kollektorrücklauf 2 Raumfühler MK 1 3 Feststoffkesselfühler	1/2/3	1		-
1325	Alarmverzögerung bei Speicherüberhitzung (gemessen an SP1 oder/und VFLS)	1...10001	10001		min
1326	Kollektorschutzfunktion (0=aus 1=ein)	0/1	0		-

16xx: Anzeigeparameter/Einstellungen

Code-Nr.	Beschreibung	Bereich	Wert	eingestellter Wert	Einheit
1601	Eingang GV1: Vorlauftemperatur-Anforderung	-	-		°C
1602	Eingang GV1: Vorrang (Heizkreis Übersteuerung)	-	-		-
1603	Eingang GV1: Sammelstörmeldung (0 = keine Meldung)	-	-		-
1604	Eingang GV1: Außentemperatur	-	-		°C
1605	Eingang GV1: SAF / WS	-	-		V
1606	Eingang GV1: Status für Fernwärme	-	-		-
1611	Ausgang GV1: Vorlauftemperatur-Anforderung	-	-		°C
1612	Ausgang GV1: Vorrang (Heizkreis Übersteuerung)	-	-		-
1613	Ausgang GV1: Sammelstörmeldung (0 = keine Meldung)	-	-		-
1614	Ausgang GV1: Außentemperatur	-	-		°C
1615	Ausgang GV1: SAF / WS (5 V = kein SAF/WS angeschlossen)	-	-		V
1616	Ausgang GV1: Status für Fernwärme	-	-		-
1621	Alarmverzögerung SM1	0...30000	10		sec
1622	Alarmverzögerung SM2	0...30000	10		sec
1650	Gradtagzahlberechnung: Basistemperatur	0...50	15		°C
1702	Servicecode	-	-		-

Einbaurichtlinien

Montageort

Als Montageort kommt jeder trockene Raum in Frage, z.B. der Heizraum.
Die maximale Umgebungstemperatur darf 45 °C nicht überschreiten.

Schutzart: IP 30

Montagearten

- 1. Wandmontage**

Alle Regelgeräte MCR200 können mit dem im Lieferumfang enthaltenen Wandsockel auch außerhalb eines Schaltschranks montiert werden. Alle elektrischen Anschlüsse können direkt den Anschlußklemmen zugeführt werden.
- 2. Schaltschrankmontage**

Ist ein Schaltschrank als Montageort vorgesehen, kann die Montage wahlweise auf der Schaltschrankwand oder in der Schaltschranktür erfolgen.
Die Montage in die Schaltschranktür ermöglicht die Bedienung des Regelgerätes ohne den Schaltschrank zu öffnen.
- 3. Abgesetztes Bediengerät**

Das Bediengerät kann vom Regelgerät abgenommen und mit einer Wandkonsole an einem anderen Ort montiert werden.
Die Leitungslänge zwischen Regelgerät und Bediengerät darf 300 m nicht überschreiten.
- 4. Mehrere Regelgeräte**

Werden mehrere Regelgeräte montiert, die über eine Geräteverbindung zu einem Regelsystem miteinander verbunden sind, so ist der die Maximalabstand der Gehäuse zu beachten.
- 5. Telekommunikation**

Das Regelgerät erzeugt bei Fehlern Meldungen, die über einen Telefonanschluß an ein Faxgerät gemeldet werden können. Die Meldungen werden im Klartext mit allen Temperaturen, Sollwerten und anderen Informationen ausgegeben.
Für diese Funktion ist das Zusatzgerät MCR 200-Fax notwendig.

Montage des Regelgerätes

Voraussetzungen



Bei nicht gefüllter Heizungsanlage ist der Betriebsartenschalter oder die Handschalter an den Modulen auf „O“ zu stellen.
Damit sind die Umwälzpumpen abgeschaltet und vor Trockenlauf geschützt.

Elektrischer Anschluß



Elektrische Anschlußarbeiten sind vom Fachmann auszuführen.
Die Vorschriften VDE 0800, VDE 0100 oder an deren Stelle tretende sind unbedingt zu beachten.

Leitungsquerschnitte

Leitungen mit **230 V-Wechselspannung:**

Anschluß zum Regelgerät,
Stellmotoren, Pumpen: 1,5 mm²

Leitungen mit **Schutzkleinspannung:**

Fühler-, Wähleranschlüsse
und Bediengerät extern: 0,5 mm²

Buskabel, innen: J-Y(St)Y 2 x 2 x 0,8

Buskabel, außen: A-2Y(L)2Y 2 x 2 x 0,8



Die 10 V-Leitungen sind getrennt von 230 V-Leitungen zu verlegen.
Abzweigdosensollte man in Fühlerleitungen vermeiden.

Elektrische Verdrahtung

Die einzelnen Zubehörteile sind nach dem jeweiligen Schaltbild anzuschließen.



Die örtlichen Vorschriften bezüglich Erdung und Nullung sind beim Anschluß der Geräte unbedingt zu beachten.

Funkentstörung

Unsere Regelgeräte sind serienmäßig funkentstört bei Verwendung von CB-Stellmotoren. Damit die Stellmotoren keine Funkstörung verursachen, sollten sie ebenfalls ein Funkschutzzeichen besitzen.

Prüfung Temperaturfühler

Durch Widerstandsmessungen läßt sich überprüfen, ob die Temperaturfühler funktionsgerecht angeschlossen sind.

Zur dieser Messung ist das Regelgerät zu demontieren (siehe „Demontage...“).



Temperatur in °C	-20	-10	0	+20	+25	+30	+70	+90
Widerstand [kΩ]	220	122	70	25	20	16	3,1	1,5

Die Meßwerte gelten für folgende Fühlertypen:

- AF 20, RF 20A, LF 20, GF 20, BF 20, IRF 20
- VF 20A, VF 20T, VF 20L, KTF20
- TF 26 (Nur Fühleranschlüsse 3 und 5, Wähler nächste Seite!)

Temperaturwähler

Fernbedienung TF 26: Widerstand zwischen den Klemmen 1...3

Einstellung an Betriebsartenschalter	Widerstand zwischen den Klemmen 1...3		
	auto		
linker Anschlag [kΩ]	69,8	13,8	0 Kurzschluß
Mitte [kΩ]	43,2	8,7	0 Kurzschluß
rechter Anschlag [kΩ]	28,7	4,8	0 Kurzschluß

Mehrere Regelgeräte

 Sollen mehrere MCR 200 verbunden werden, beachten Sie bitte bei der Vorbereitung des Einbaus die Abstandsgrenzen.

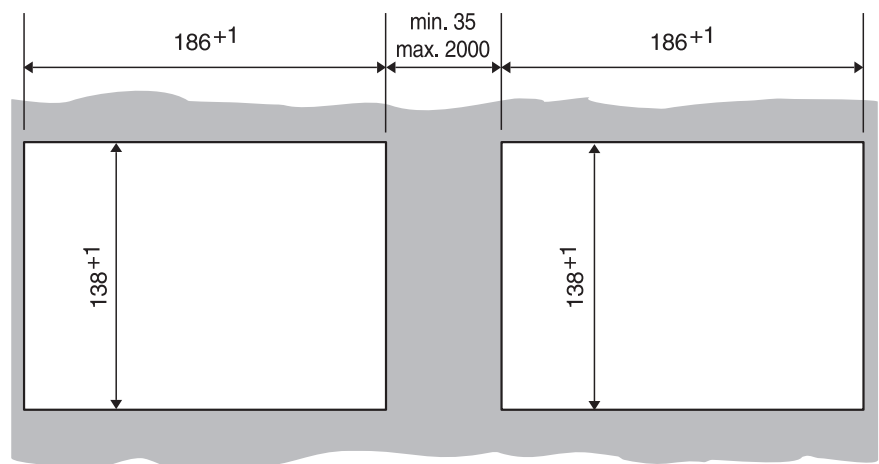

CB-2049-M-0 120:65 

Soll ein MCR 200 mit einem Regelgerät MCR 52, MCR 32 oder MCR 200-GV 2 verbunden werden, beachten Sie auch die Montageanleitung für diese Regelgeräte.

Schaltpläne

(siehe folgende Seite)

oben:

Sockelanschlüsse mit Gerätesymbolen und Abkürzungen (ebenfalls abgebildet auf der Abdeckplatte für die Sockel)

unten:

Erläuterung der Gerätesymbole und Abkürzungen

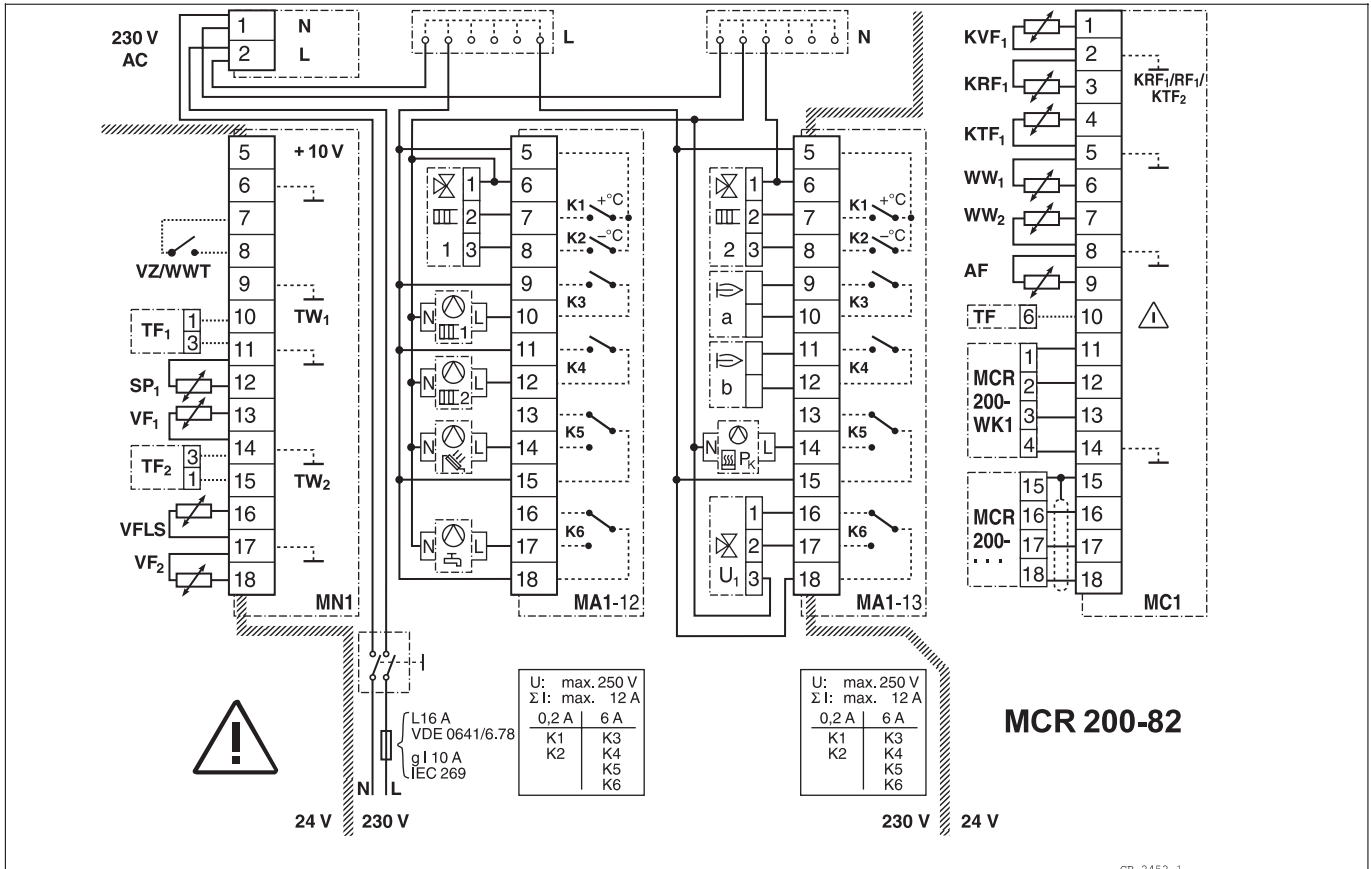

ACHTUNG: Anschluß des Neutralleiters vom Stellmotor auch an die Reglerklemme!

Für Umschaltventil – Klemme 16: Warmwasserspeicherladung / Klemme 17: Pufferspeicherladung

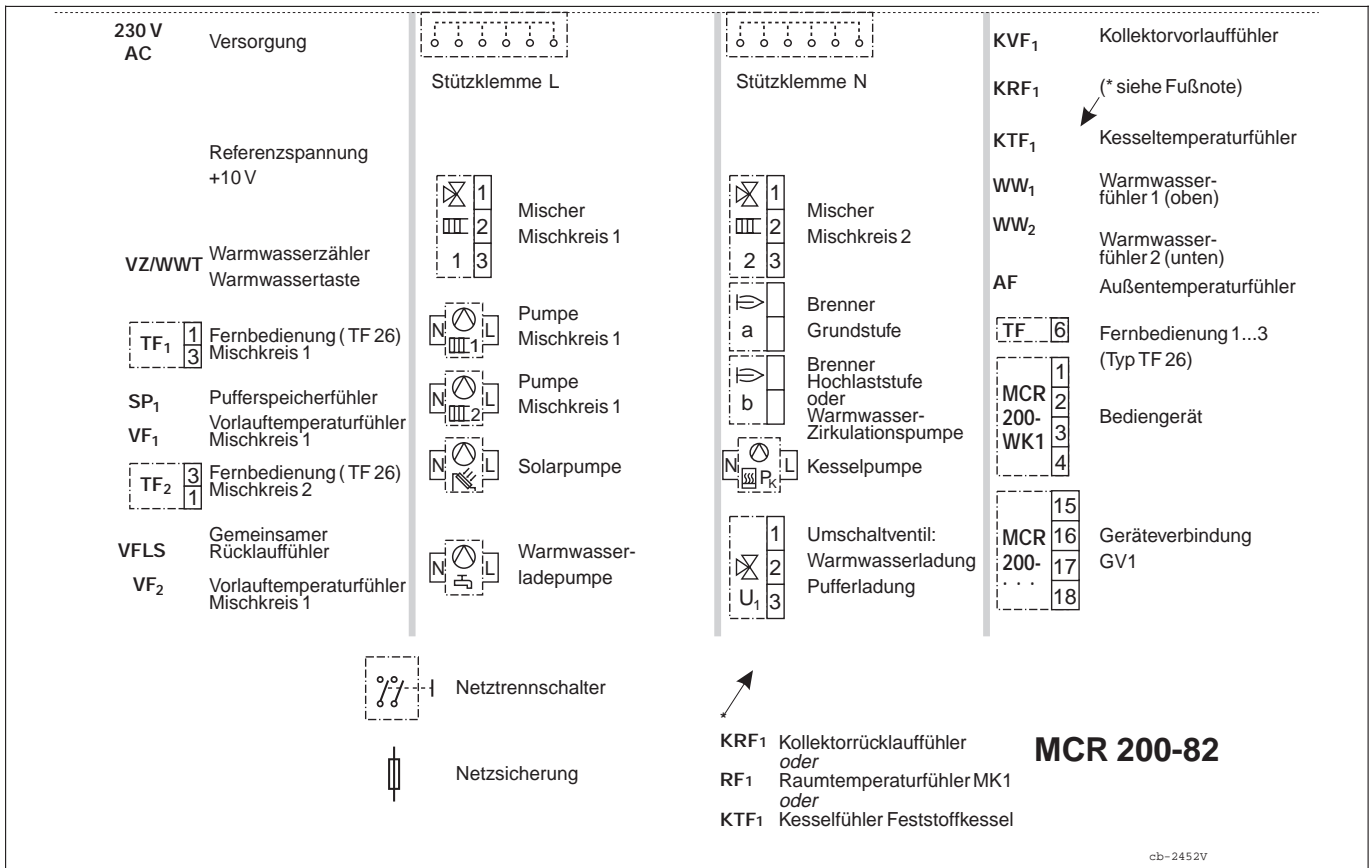

Kommunikation 2, 3 oder 4 Regler MCR 200

über Kommunikationsbaustein MCR 200-GV1 (Geräteabstand maximal 2 m):

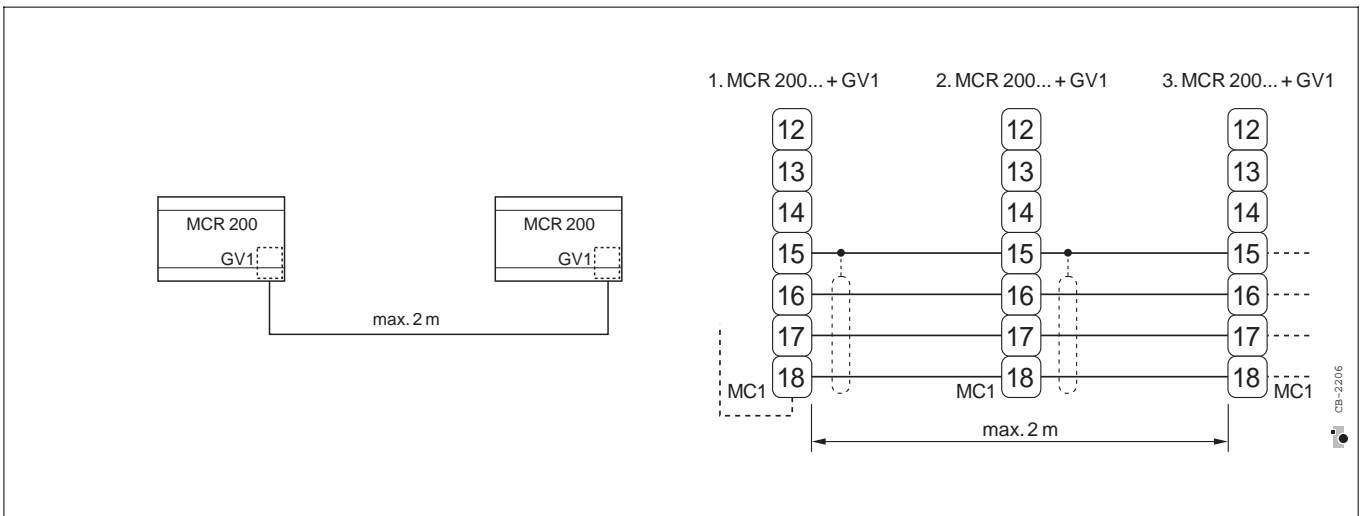

über Kommunikationsbaustein MCR 200-GV2 (Geräteabstand über 2 m, maximal 1200 m):

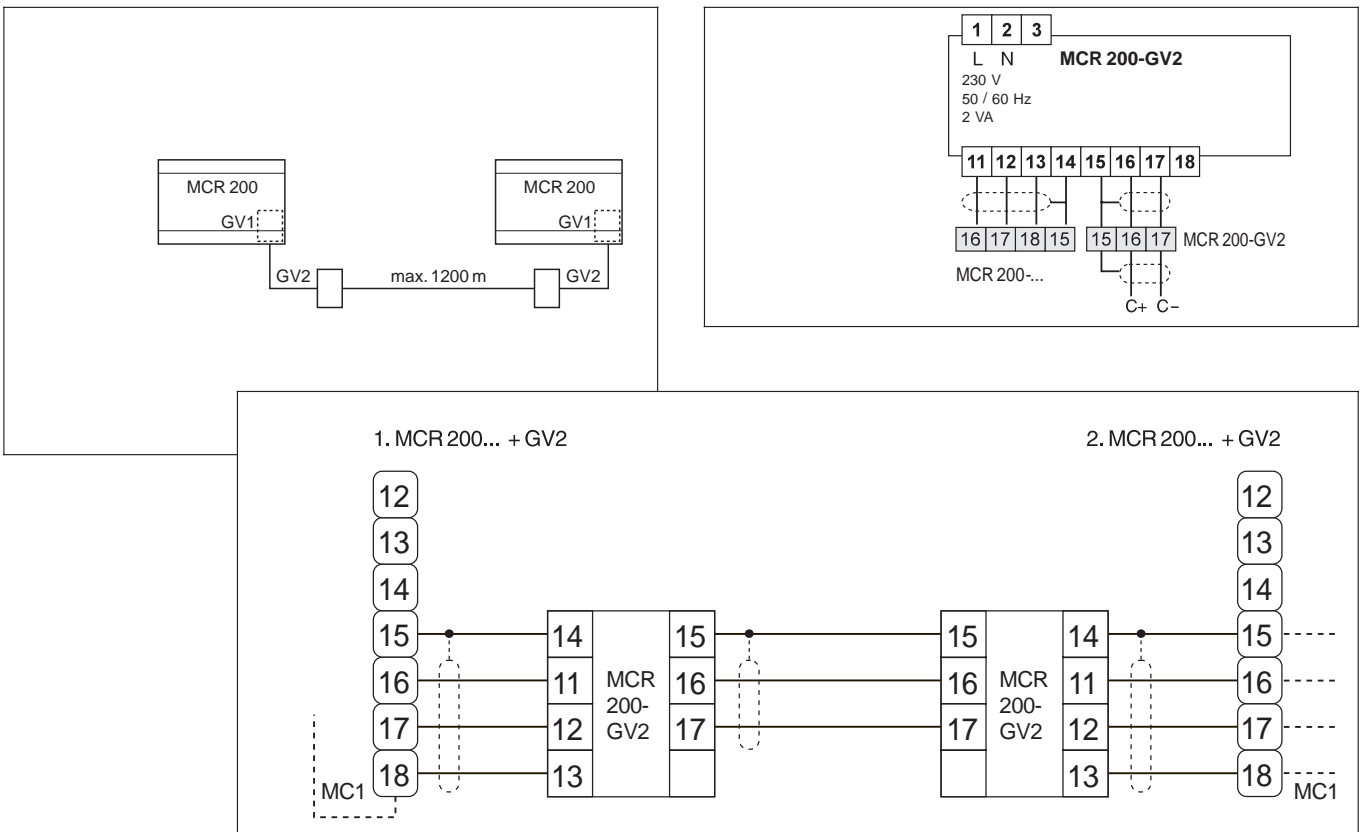

Kombinationsmöglichkeiten

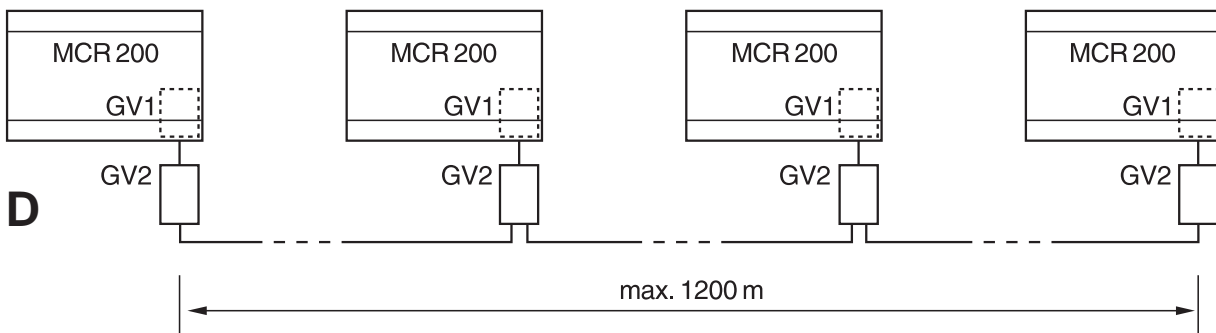
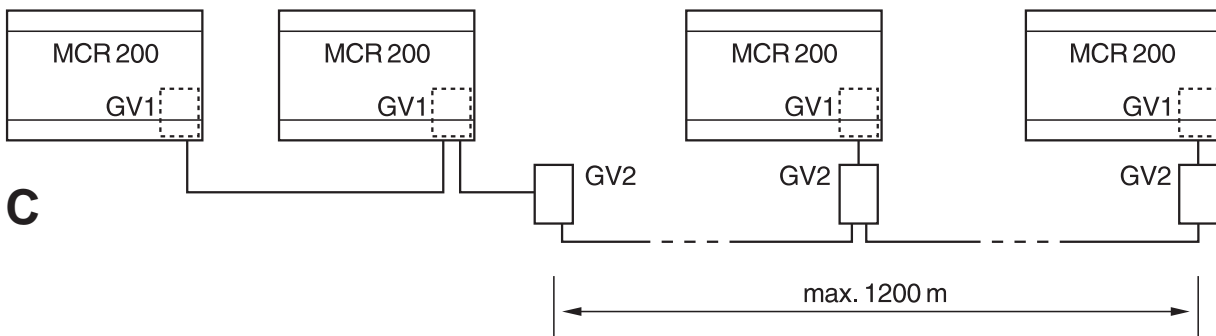
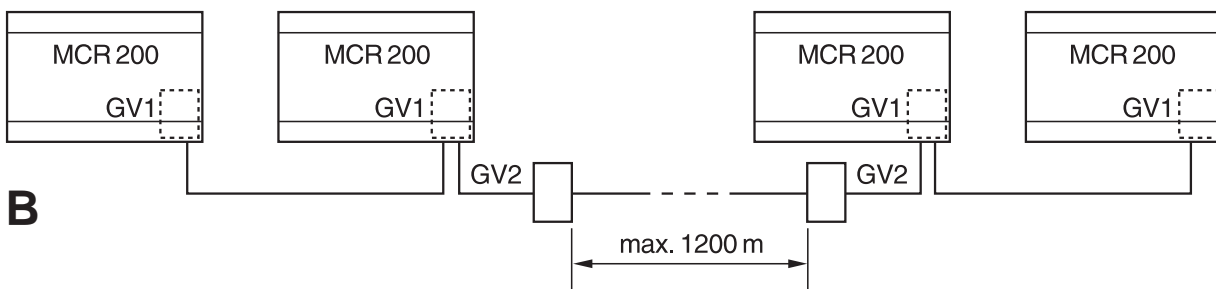
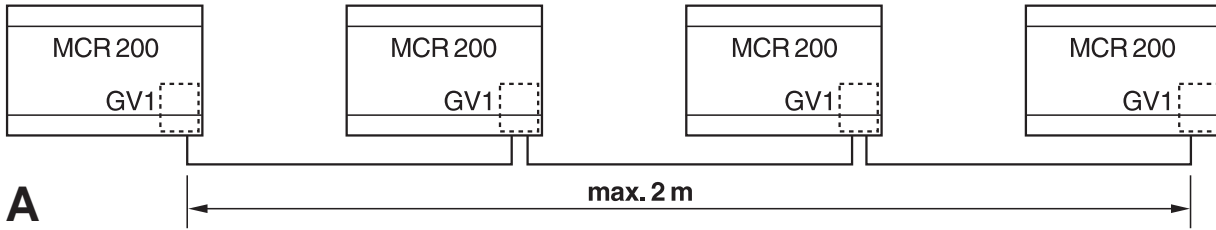

Weitere Anschlüsse

Raumtemperaturfühler RF 20 / IRF 20

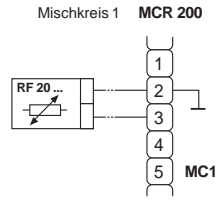

kein Raumfühler
für Mischkreis 2!

Temperaturwähler TF 26

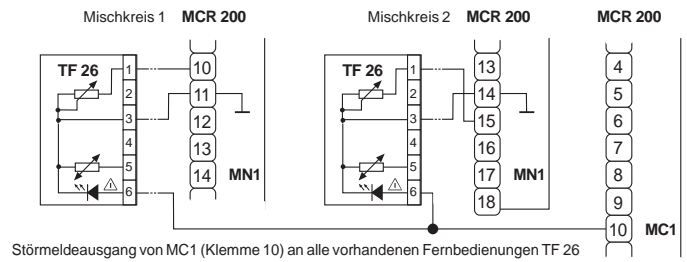

Externe Temperaturanforderung über 0...10 V-Signal

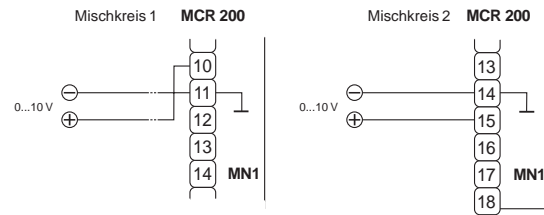

Externe Temperaturanforderung über Schaltkontakt

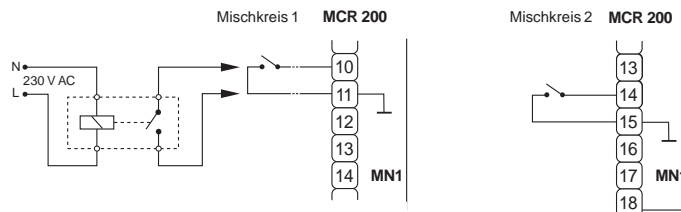

Vorbereitung: Auspacken und Demontage

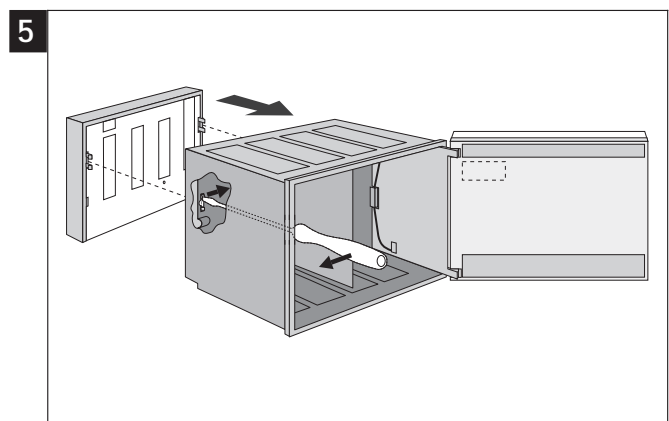
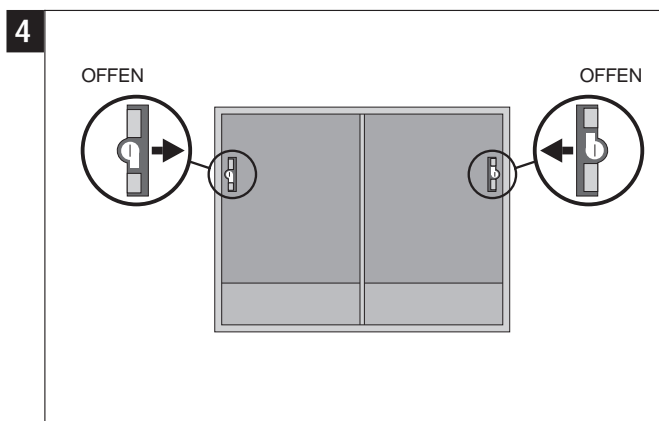
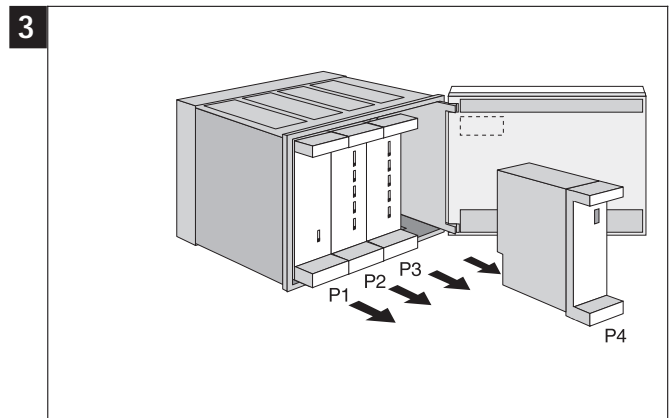
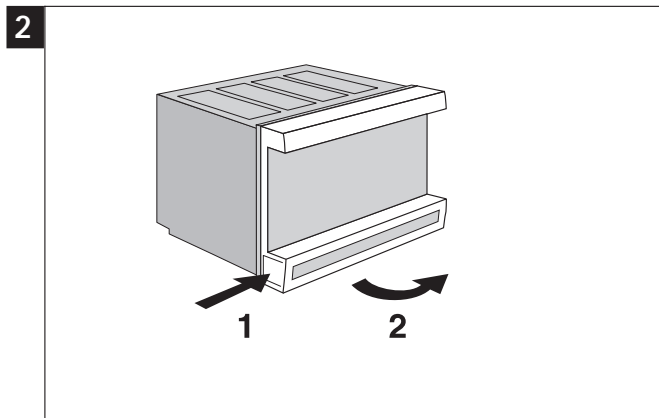
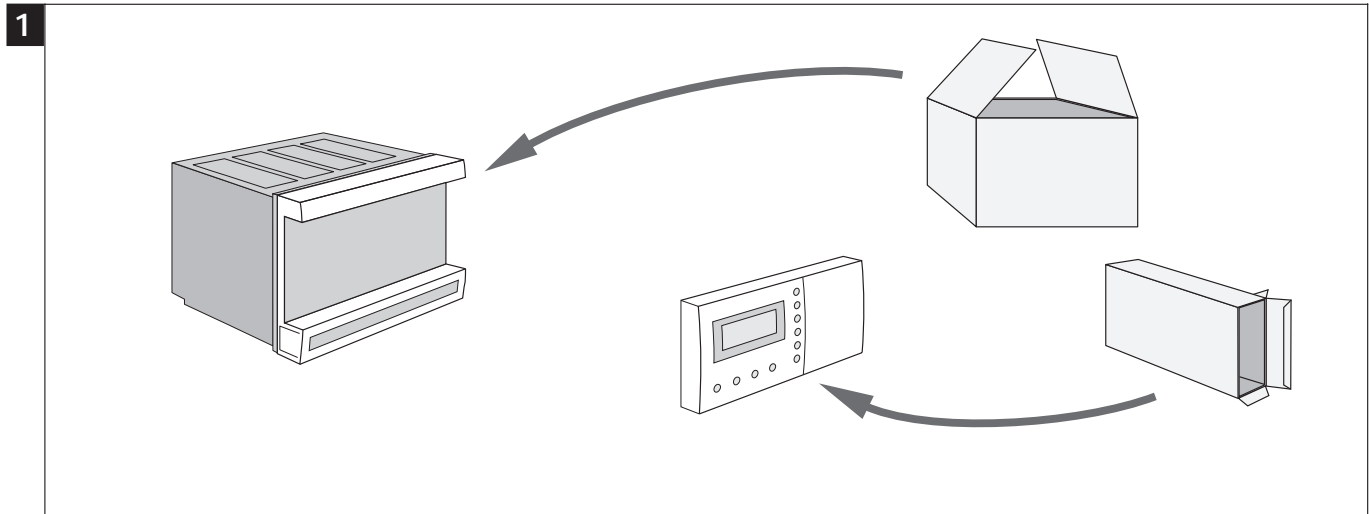

Wandmontage

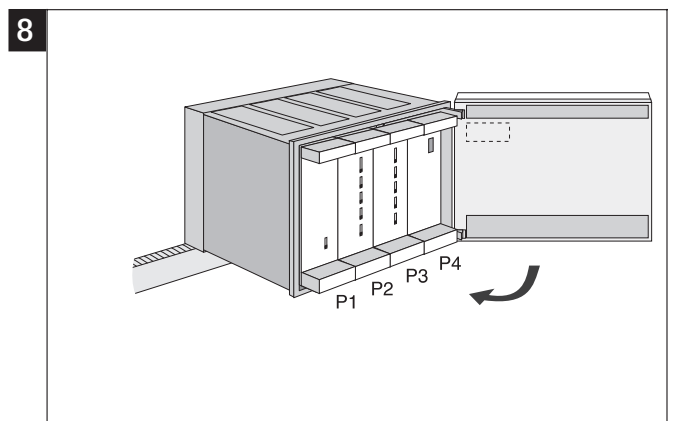
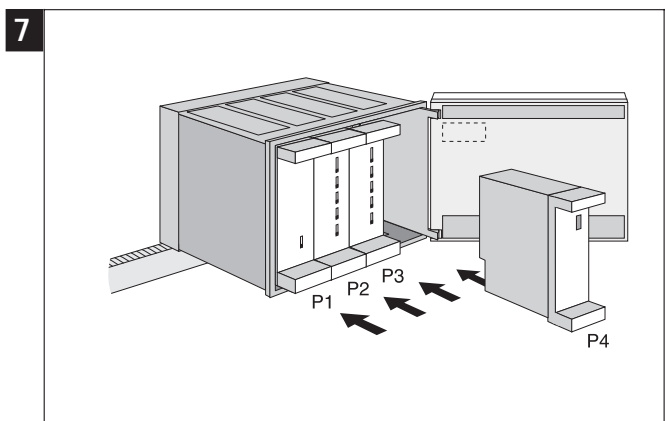
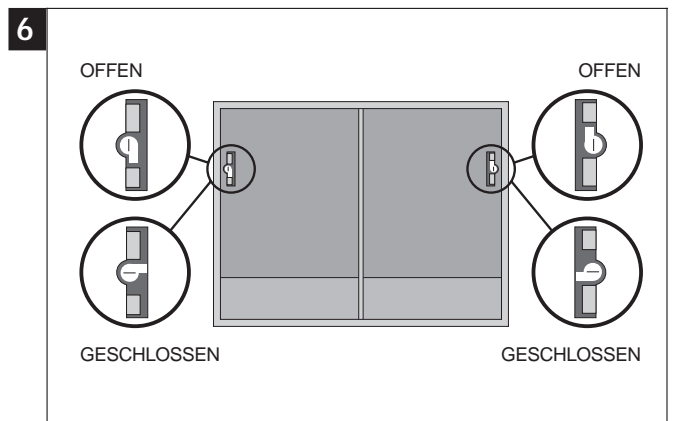
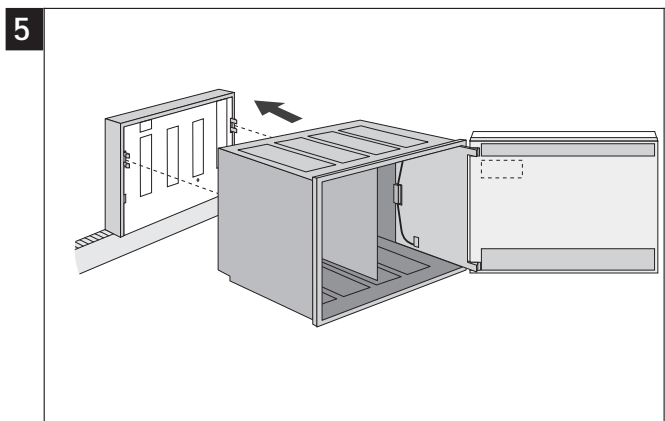
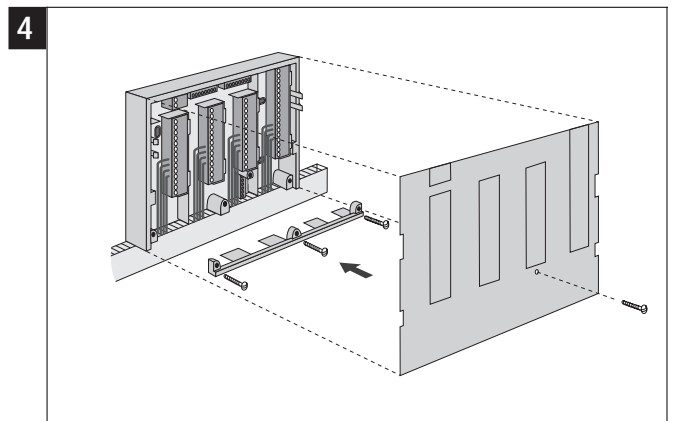
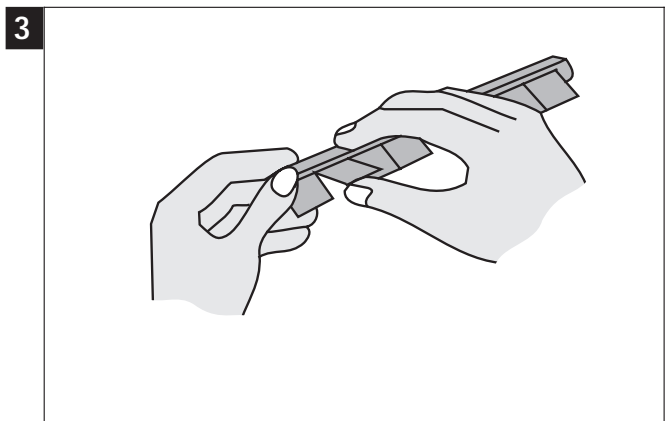
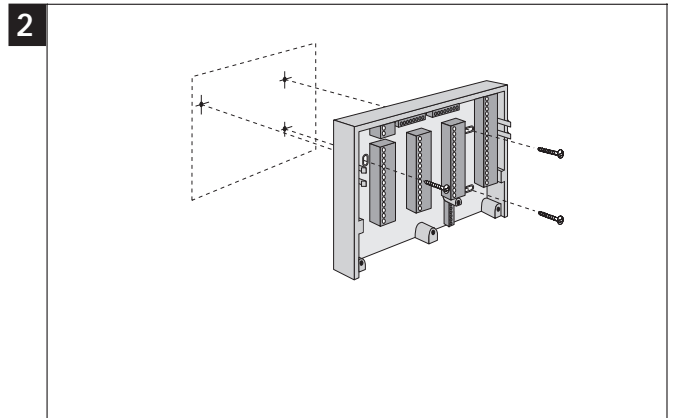
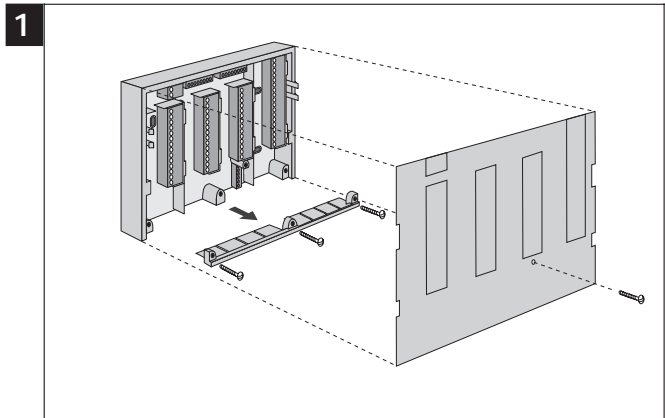

Schaltschrankmontage

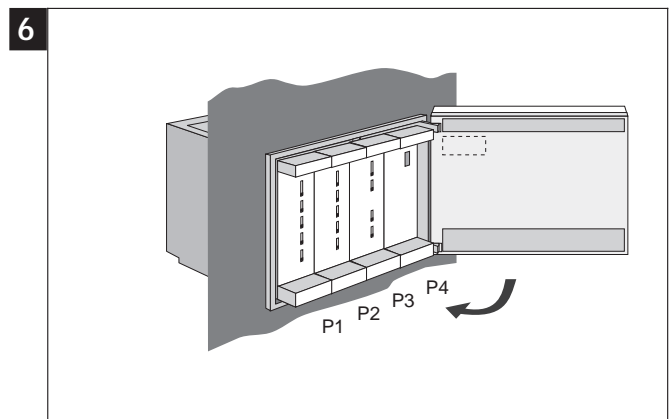
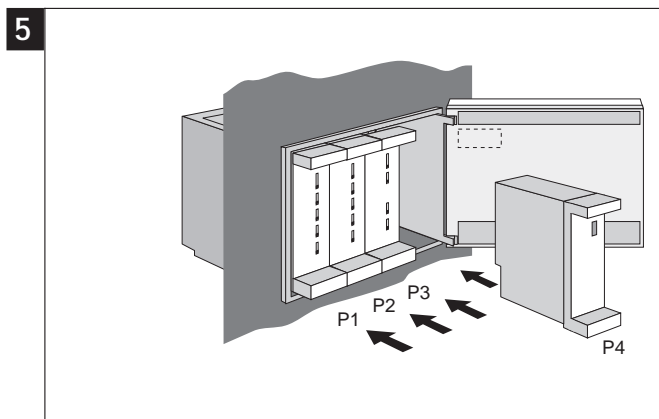
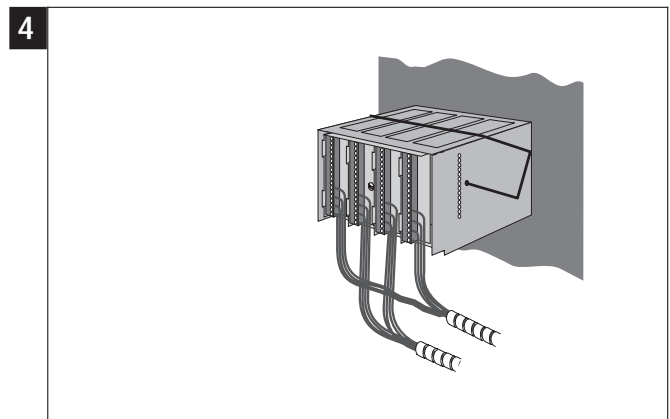
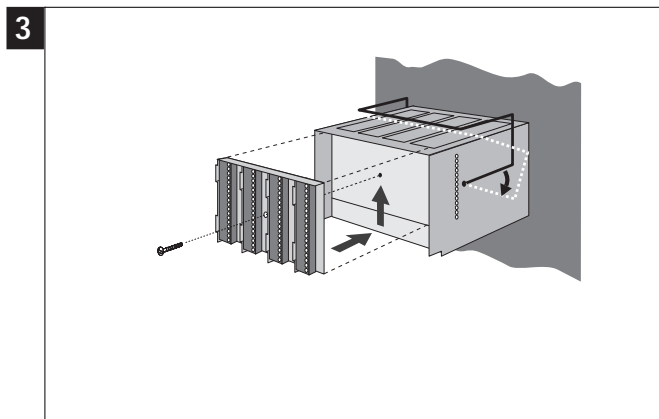
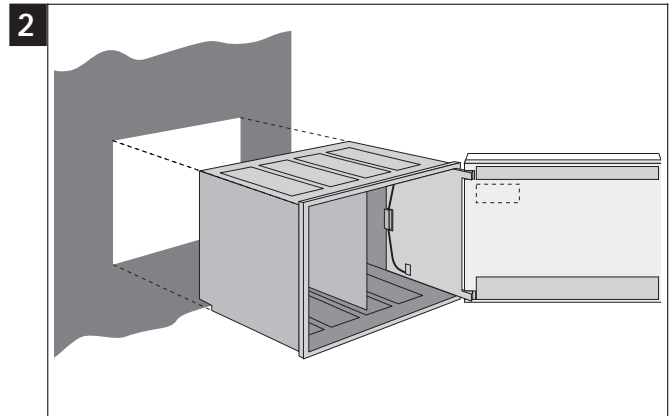
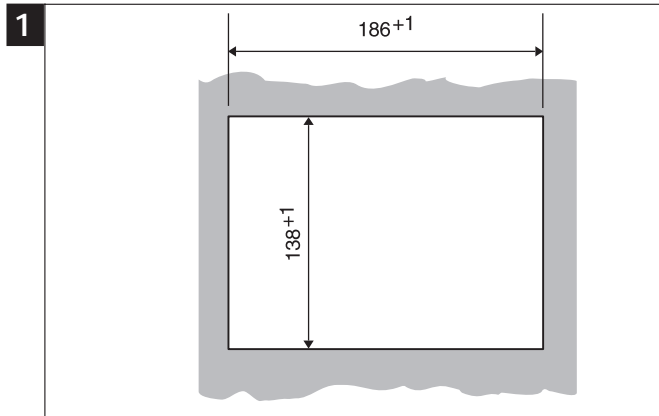

Montage Bediengerät auf dem Reglergehäuse

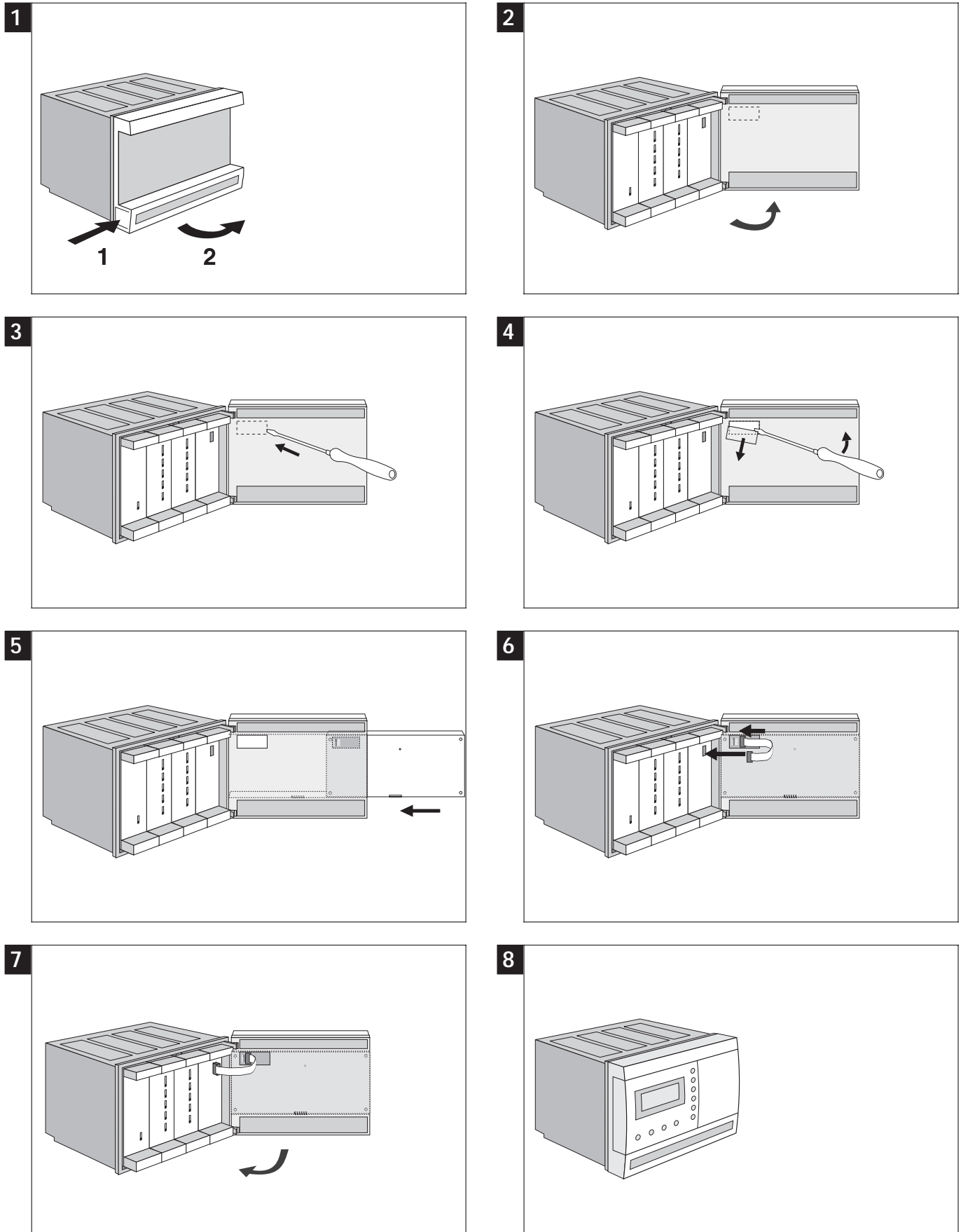

Einbau MCR 200-GV1 in das Computermodul

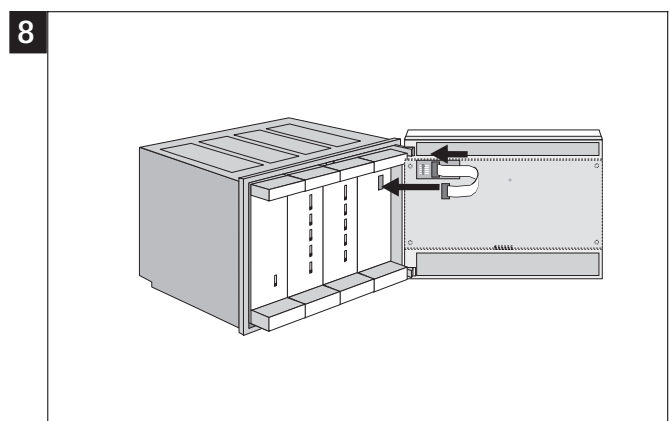
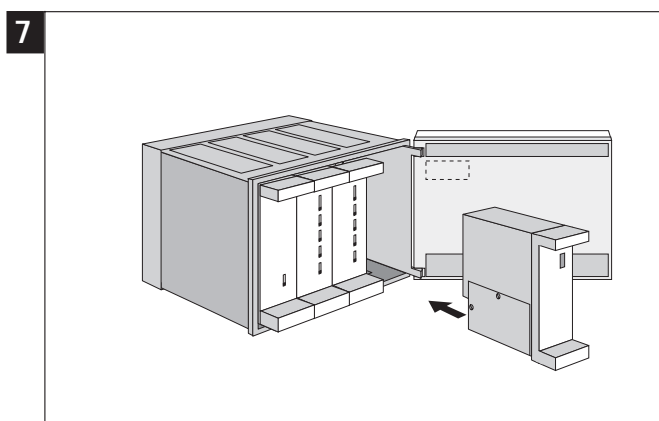
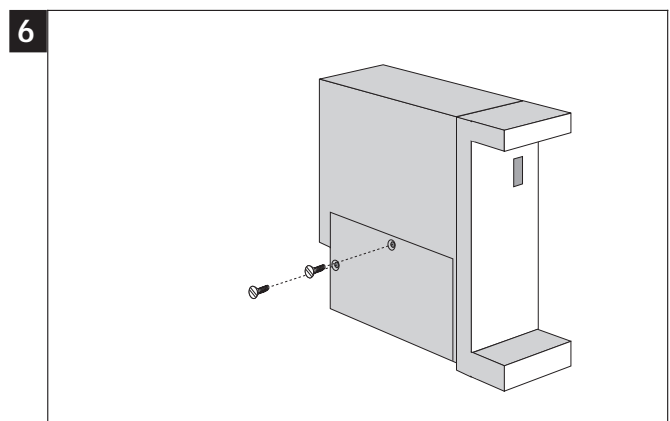
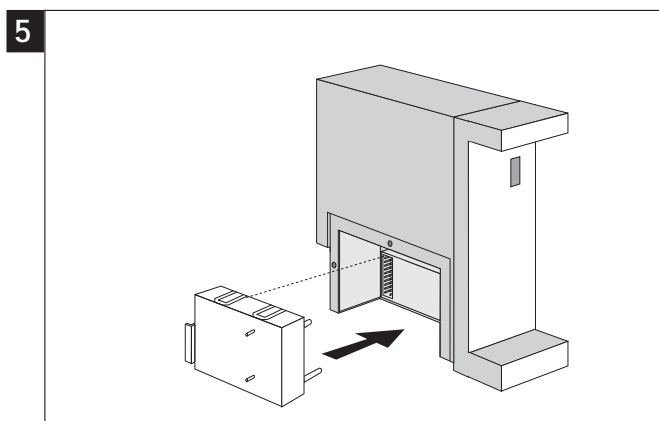
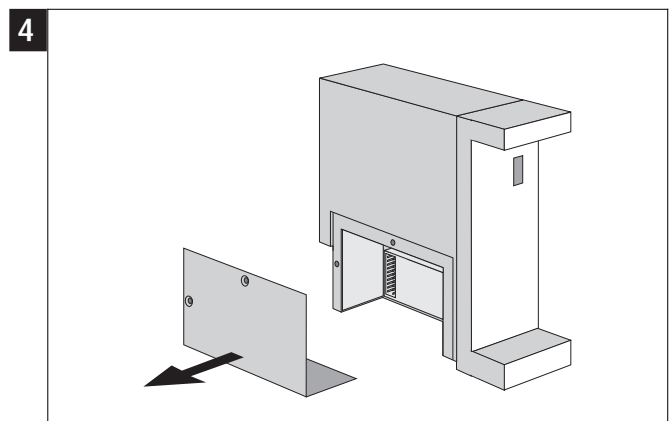
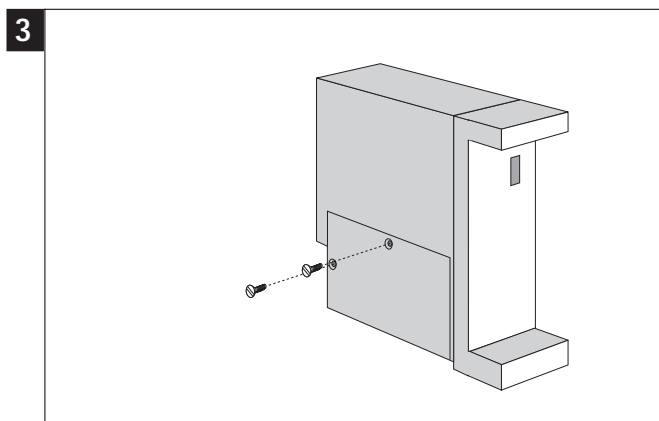
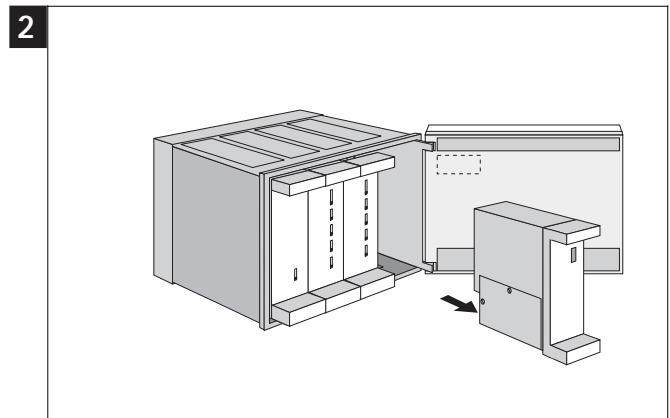
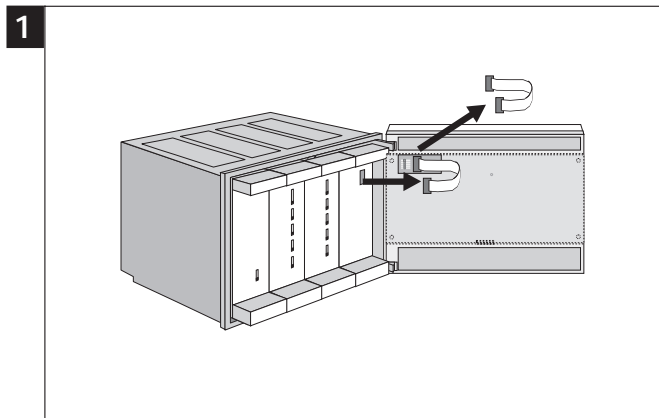

Bediengerät auf separatem Wandsockel MCR 200-WK1

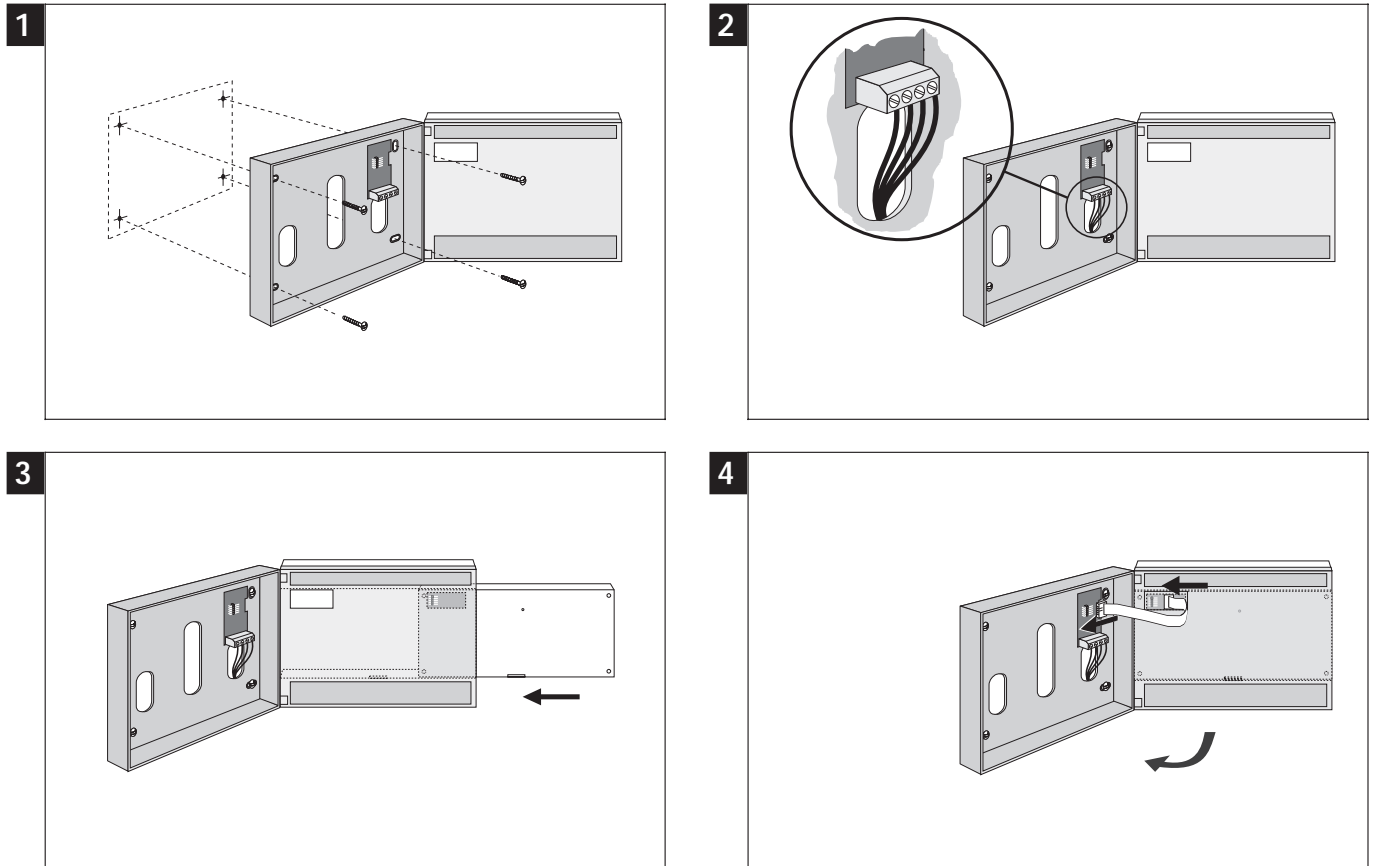

Demontage des Bediengerätes vom Regler

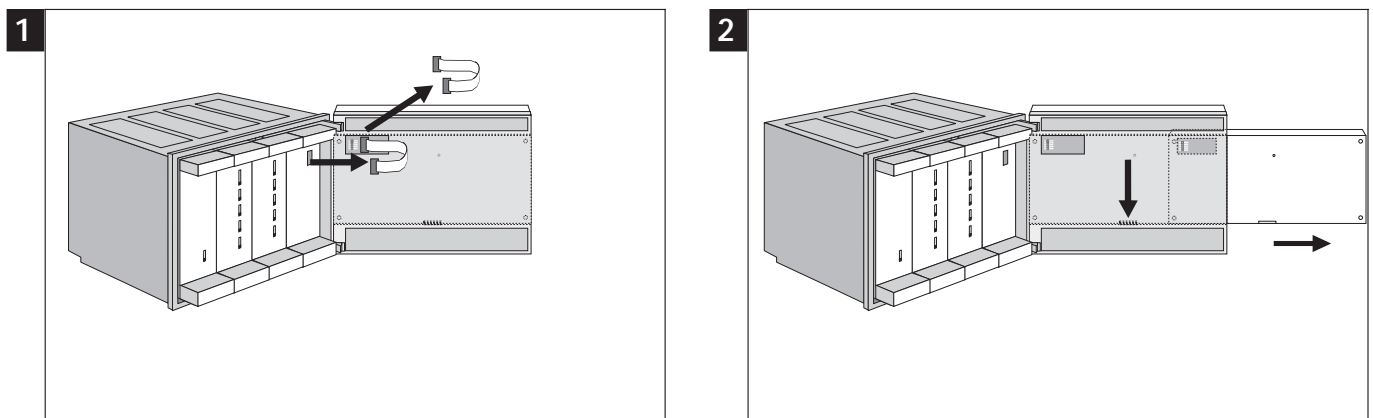

Abmessungen

MCR 200 Wandschalter

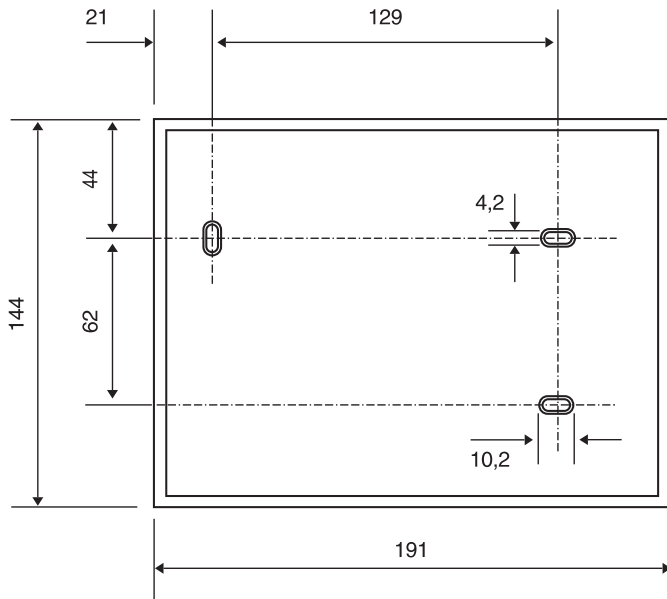

Ausschnitt Schaltschranktür

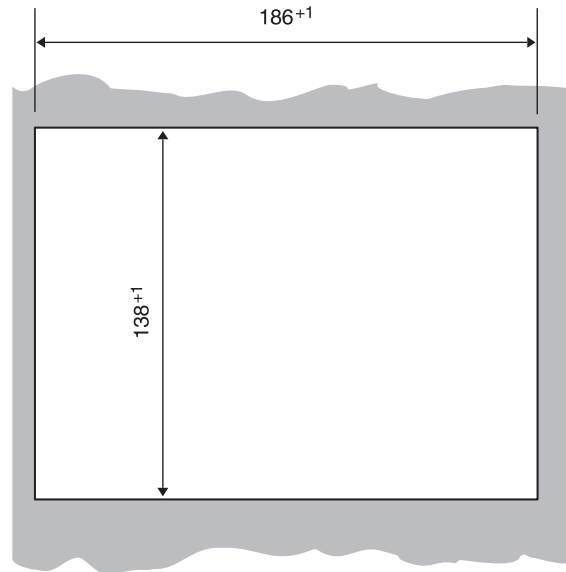

MCR 200 Gehäuse

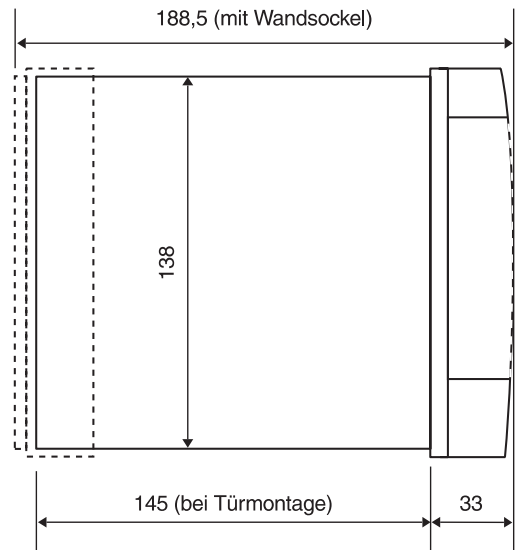
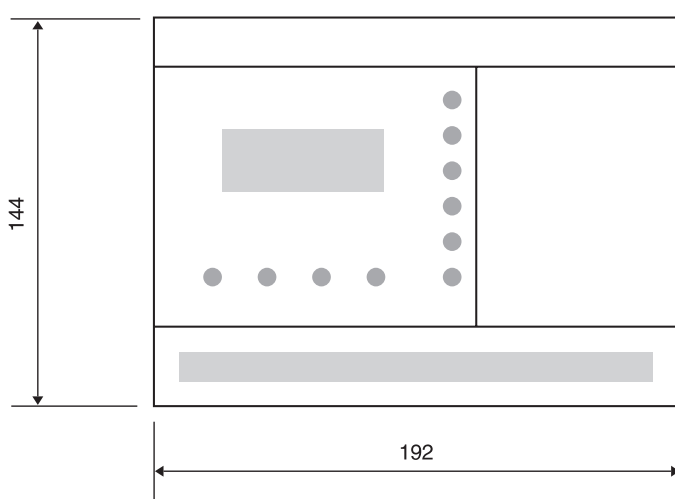

separater Wandschalter für Bediengerät MCR 200-WK1

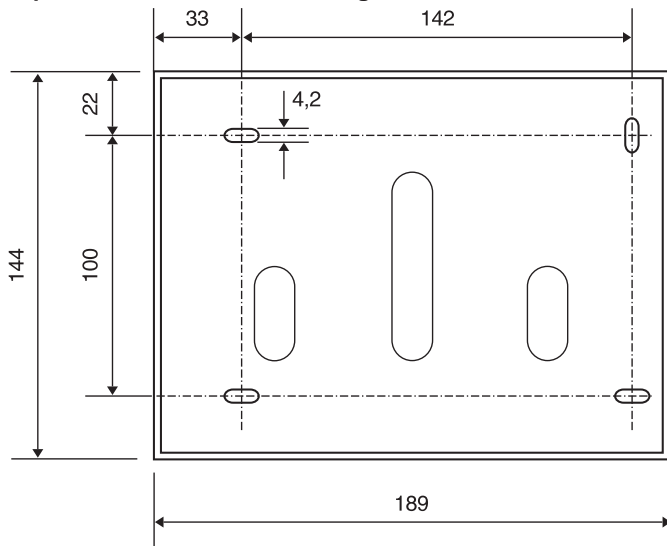

separater Wandschalter (mit Bediengerät)

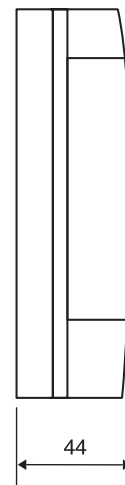

Literaturhinweise

Diese Bedienungs- und Montageanleitung gilt für den Regler MCR 200-82.

Weitere Anleitungen

Weitere Bedienungs- und Montageanleitungen liegen den jeweiligen Komponenten und Geräten bei. Sie werden bei Aufbau eines Systems aus mehreren Reglern ebenfalls benötigt.

Außerdem können Sie folgende Medien zur weiteren Information anfordern:

■ Informationschrift K7

Drucksachen-Nr. **GE0H-066 GE51**

Planungsunterlage mit einem kompletten Überblick über die Gerätefamilie MCR 200

■ Stromlaufpläne

Bestell-Nr. **GE1H-099 GE51**

Stromlaufpläne für MCR 200-Regler als Loseblattsammlung

Niederlassungen und Außenbüros

Berlin

Stresemannstraße 74/76
(Excelsiorhaus)
10963 Berlin (Kreuzberg)
Telefon (0 30) 25 00 96-40
Telefax (0 30) 25 00 96-49

Hamburg

Wittenkamp 19-23
22307 Hamburg
Telefon (0 40) 6 11 44-10
Telefax (0 40) 6 11 44-19

Hannover

Hans-Böckler-Straße 19
30851 Langenhagen
Telefon (05 11) 74 02 92 30
Telefax (05 11) 74 02 92 99

Rostock

Gewerbestraße 1
18069 Rostock
Telefon (03 81) 207 17 13
Telefax (03 81) 207 17 15

Bremen und West-Niedersachsen

Sonneberger Straße 15
28329 Bremen (Vahr)
Telefon (04 21) 46 70 35...36
Telefax (04 21) 46 31 52

Osnabrück

Hiärm-Grube-Straße 6
49080 Osnabrück
Telefon (05 41) 40 48-20
Telefax (05 41) 40 48-222

Düsseldorf

Heinrich-Hertz-Straße 40
40699 Erkrath
Telefon (02 11) 92 06-300
Telefax (02 11) 92 06-333

Leipzig

Torgauer Str. 233
04347 Leipzig
Telefon (03 41) 25 87-610
Telefax (03 41) 25 87-750

Dresden

Cunnersdorfer Straße 25
01189 Dresden
Telefon (03 51) 4 03 14-43
Telefax (03 51) 4 03 14-44

Erfurt

Fichtenweg 24
99198 Erfurt-Kerspleben
Telefon (03 62 03) 5 12 49
Telefax (03 62 03) 5 12 56

Bad Kreuznach

Mannheimer Straße 203
55543 Bad Kreuznach
Telefon (06 71) 8 94 93-0
Telefax (06 71) 8 94 93-30

Offenbach

Kaiserleistraße 39
63067 Offenbach
Telefon (0 69) 80 64-799
Telefax (0 69) 80 64-604

Gießen

Gutenbergring 19
35463 Fernwald (Steinbach)
Telefon (0 64 04) 91 06-0
Telefax (0 64 04) 6 46 07

Stuttgart

Schönbergstraße 45
73760 Ostfildern (Kemnat)
Telefon (07 11) 4 58 01 60
Telefax (07 11) 4 58 01 75

Ulm

Markusstraße 5
89081 Ulm-Söflingen
Telefon (07 31) 38 30 82
Telefax (07 31) 38 75 19

Karlsruhe

Mörscher Straße 5
76275 Ettlingen
Telefon (0 72 43) 7 98 81
Telefax (0 72 43) 1 38 63

München

Dornierstraße 4
82178 Puchheim
Telefon (0 89) 8 00 87-160
Telefax (0 89) 8 00 87-152

Regen

Bachgasse 21
94209 Regen
Telefon (0 99 21) 35 99
Telefon (0 99 21) 69 30

Fürth

Hans-Vogel-Straße 39
90765 Fürth
Telefon (09 11) 97 96 68-11
Telefax (09 11) 97 96 68-13

Honeywell**CENTRA**

Hauptverwaltungen

Centra Regelungstechnik

Honeywell AG
Böblinger Straße 17
D-71101 Schönaich
Telefon (0 70 31) 6 37-01
Telefax (0 70 31) 6 37-493

Haus- und Gebäudeautomation

Honeywell AG
Kaiserleistraße 39
D-63067 Offenbach
Telefon (0 69) 8 06 40
Telefax (0 69) 81 86 20

Österreich

Honeywell Austria Ges.m.b.H.
Handelskai 388
A-1023 Wien
Telefon (00 43-1) 7 27 80-0
Telefax (00 43-1) 7 27 80-8

Schweiz

Honeywell AG
Hertistrasse 2
CH-8304 Wallisellen
Telefon (00 41-1) 8 39 25 25
Telefax (00 41-1) 8 31 01 57

Mikroprozessor-Regelgerät MCR 200-82

BEDIENUNGS- UND MONTAGEANLEITUNG

82

Aussen: 5.3 °C
Raum 1: 20.5 °C
Raum 2: 19.5 °C
ZURÜCK MEHR

Raum 3: 19.0 °C
WWB : 47 °C
ZURÜCK MEHR

Sommerzeitbes
Monat: 03
Woche: 5
FERTIG

Quarzuhr:
1=Uhr stellen
2=Sommerzeitbeginn
3=Sommerzeitende

Sommerzeitende
Monat: 10
Woche: 5
FERTIG

Vorlauf1: 60 °C
Vorlauf2: 55 °C
Vorlauf3: 65 °C
ZURÜCK MEHR

info
○ F1
○ F2
○ F3
○ °C
○ G

CBRG_T